

# Brugs- og monteringsanvisning Køle-/fryseskab



Læs venligst brugs- og monteringsanvisningen inden opstilling, installation og ibrugtagning for at undgå skader på personer og produkt.

# Indhold

---

<b>Råd om sikkerhed og advarsler</b> .....	5
<b>Miljøbeskyttelse</b> .....	13
<b>Sådan spares der energi</b> .....	14
<b>Beskrivelse af køle-/fryseskabet</b> .....	16
<b>Tilbehør</b> .....	18
Medfølgende tilbehør .....	18
Ekstra tilbehør .....	18
<b>Køle-/fryseskabet tændes og slukkes</b> .....	20
Inden ibrugtagning .....	20
Køle-/fryseskabet rengøres .....	20
Ved længere fravær .....	21
<b>Den rigtige temperatur</b> .....	22
... i kølezonen .....	22
... i frysezone .....	22
Temperaturvisning .....	23
Temperaturerne i køle- og frysezonerne indstilles .....	23
<b>Superfrost og DynaCool</b> .....	24
Funktionen Superfrost .....	24
Funktionen DynaCool .....	25
<b>Temperatur- og døralarm</b> .....	26
Frysezone med temperaturalarm .....	26
Døralarm .....	26
Alarmen afbrydes .....	26
<b>Yderligere indstillinger</b> .....	27
Indstillings-mode .....	27
<b>Opbevaring af madvarer i kølezonen</b> .....	29
Forskellige køleområder .....	29
Ikke egnet til opbevaring i kølezone .....	30
Råd om indkøb af madvarer .....	30
Korrekt opbevaring af madvarer .....	30
<b>Kølezonen indrettes</b> .....	31
Hylde/flaskehylde i døren flyttes .....	31
Hylde flyttes .....	31
Flaskeholder flyttes eller tages ud .....	31
Flaskehylde flyttes .....	32

Lugtfiler flyttes .....	32
<b>Frysning og opbevaring</b> .....	33
Maksimal frysekapacitet.....	33
Hvad sker der, når friske madvarer indfryses? .....	33
Madvarer, der købes som dybfrostvarer .....	33
Madvarer, man selv indfryser .....	34
Ilægning.....	35
Brug af tilbehør.....	36
Frysezonen indrettes .....	36
<b>Afrimning</b> .....	37
<b>Rengøring og vedligeholdelse</b> .....	38
Rengøringsmidler .....	38
Køle-/fryseskabet forberedes til rengøring .....	39
Indvendigt, tilbehør.....	40
Køle-/fryseskabets front og sidevægge rengøres .....	41
Køle-/fryseskabe i rustfrit stål: .....	41
Ventilationsåbninger rengøres .....	41
Bagside - kompressor og metalgitter rengøres.....	42
Tætningslisten i døren rengøres .....	42
Køle-/fryseskabet tages i brug efter rengøringen.....	42
Lugtfiler udskiftes .....	43
<b>Småfejl udbedres</b> .....	44
<b>Støjårsager</b> .....	50
<b>Service / Garanti</b> .....	51
Kontakt i tilfælde af fejl .....	51
Miele Service .....	51
<b>Eltilslutning</b> .....	54
<b>Opstillingsanvisning</b> .....	55
Side-by-side-opstilling .....	55
Opstillingssted.....	55
Klimaklasse .....	56
Ventilation.....	56
Medfølgende vægafstandsholdere monteres.....	57
Køle-/fryseskabet opstilles .....	57
Køle-/fryseskabet indbygges i en køkkenrække .....	59
Mål.....	60

# Indhold

---

Hængslingssiden ændres .....	61
------------------------------	----

Dette køle-/fryseskab overholder de foreskrevne sikkerhedsbestemmelser. U hensigtsmæssig brug kan dog medføre skader på både bruger og ting.

Læs venligst brugs- og monteringsanvisningen grundigt, inden køle-/fryseskabet tages i brug. Den indeholder vigtige anvisninger om indbygning, sikkerhed, brug og vedligeholdelse. Derved beskyttes personer, og skader på køle-/fryseskabet undgås.

Miele kan ikke gøres ansvarlig for skader, der er opstået, fordi rådene om sikkerhed og advarslerne ikke er blevet fulgt.

Gem venligst brugs- og monteringsanvisningen, og giv den videre til en eventuel senere ejer.

### Retningslinjer vedrørende brugen

► Køle-/fryseskabet er beregnet til anvendelse i en almindelig husholdning og på husholdningslignende opstillingssteder som fx

- butikker, kontorer og lignende arbejdspladser
- landbrugsbedrifter
- til kundebrug på hoteller, moteller, pensionater o.l.

Køle-/fryseskabet er ikke beregnet til udendørs brug.

► Brug kun køle-/fryseskabet til køling og opbevaring af madvarer samt til opbevaring af dybfrostvarer, frysning af friske madvarer og fremstilling af is.

Al anden anvendelse er på egen risiko.

► Køle-/fryseskabet er ikke egnet til opbevaring og køling af medikamenter, blodplasma, laboratoriepræparater eller andre medicinske produkter. Forkert brug af køle-/fryseskabet kan medføre skader på eller fordærv af indholdet i køle-/fryseskabet. Køle-/fryseskabet bør ikke opstilles i områder, hvor der er fare for eksplosion. Miele hæfter ikke for skader, der er opstået på grund af forkert brug eller betjening.

## Råd om sikkerhed og advarsler

---

▶ Personer, som på grund af begrænsninger i fysisk eller psykisk formåen eller på grund af manglende erfaring eller uvidenhed ikke er i stand til at betjene køle-/fryseskabet sikkert, må ikke anvende det uden opsyn.

Disse personer må kun anvende køle-/fryseskabet uden opsyn, hvis de er informeret om dets funktioner, så de kan betjene det sikkert, og hvis de forstår de farer, der kan opstå ved forkert betjening.

### Børn i huset

▶ Børn under 8 år skal holdes væk fra køle-/fryseskabet, medmindre der holdes konstant opsyn med dem.

▶ Børn på 8 år eller derover må kun bruge køle-/fryseskabet uden opsyn, hvis de er informeret om dets funktioner, så de kan betjene det sikkert, og hvis de forstår de farer, der kan opstå ved forkert betjening.

▶ Børn må ikke rengøre eller vedligeholde køle-/fryseskabet uden opsyn.

▶ Hold altid øje med børn, der opholder sig i nærheden af køle-/fryseskabet. Lad dem aldrig lege med køle-/fryseskabet.

▶ Risiko for kvælning! Børn kan under leg vikle sig ind i emballagemateriale (fx folier) eller trække det over hovedet og blive kvalt. Opbevar emballagedele uden for børns rækkevidde.

## Teknisk sikkerhed

► Kølemiddelkredsløbets tæthed er kontrolleret. Køle-/fryseskabet opfylder de relevante sikkerhedsbestemmelser og EU-retningslinjer.

► Dette køle-/fryseskab indeholder kølemidlet isobutan (R600a), et naturgasprodukt, der er meget miljøvenligt, men brændbart. Det beskadiger ikke ozonlaget og øger ikke drivhuseffekten.

Anvendelse af dette miljøvenlige kølemiddel har til dels ført til et højere lydniveau. Ud over lyde fra kompressoren kan der forekomme strømningslyde fra hele kølekredsløbet. Dette kan desværre ikke undgås, men har ingen indflydelse på køle-/fryseskabets funktion. Sørg for, at ingen dele i kølekredsløbet bliver beskadiget under transport og ved indbygning/opstilling af køle-/fryseskabet. Udtrængende kølemiddel kan forårsage øjenskader!

I tilfælde af beskadigelser:

- undgå alle former for åben ild,
- afbryd strømmen til køle-/fryseskabet,
- sørg for udluftning i nogle minutter af rummet, hvor køle-/fryseskabet står, og
- kontakt Miele Service.

► Jo mere kølemiddel, der er i køle-/fryseskabet, desto større skal det rum være, hvori det opstilles. I tilfælde af brud på kølesystemet kan der i små rum dannes en brændbar gas-/luftblanding. Rummet skal være mindst 1 m<sup>3</sup> pr. 11 g kølemiddel. Mængden af kølemiddel er anført på typeskiltet, der er anbragt inde i køle-/fryseskabet.

► De tilslutningsdata (sikring, frekvens, spænding), der er angivet på køle-/fryseskabets typeskilt, skal ubetinget stemme overens med de eksisterende forhold på opstillingsstedet, så der ikke opstår skader på køle-/fryseskabet. Kontroller dette før tilslutning.

I tvivlstilfælde bør man kontakte en elinstallatør.

## Råd om sikkerhed og advarsler

---

- ▶ Køle-/fryseskabets elektriske sikkerhed kan kun garanteres, når der er etableret forskriftsmæssig jordforbindelse. Denne grundlæggende sikkerhedsforanstaltning skal være i orden. I tvivlstilfælde bør elinstallationen kontrolleres af en fagmand.
- ▶ Pålidelig og sikker drift af køle-/fryseskabet er kun sikret, når det er tilsluttet et offentligt elnet.
- ▶ Hvis tilslutningsledningen er beskadiget, skal den udskiftes af en Miele-tekniker eller en anden fagmand for at undgå fare for brugeren.
- ▶ Multistikdåser og forlængerledninger giver ikke den nødvendige sikkerhed (risiko for brand) og bør derfor ikke anvendes ved tilslutning af køle-/fryseskabet.
- ▶ Hvis de spændingsførende dele eller nettilslutningsledningen udsættes for fugt, kan der opstå kortslutning. Opstil derfor ikke køle-/fryseskabet i områder med fugt eller vandsprøjt (fx garager, vaskekældre etc.).
- ▶ Dette køle-/fryseskab må ikke anvendes på ikke-stationære opstillingssteder (fx skibe).
- ▶ Et beskadiget køle-/fryseskab kan betyde fare for sikkerheden. Kontroller derfor køle-/fryseskabet for synlige skader, inden det opstilles. Tag aldrig et beskadiget køle-/fryseskab i brug.
- ▶ Køle-/fryseskabet skal være afbrudt fra elnettet under installation, vedligeholdelse og reparation. Det er kun afbrudt fra elnettet, når en af følgende betingelser er opfyldt:
  - sikringerne i installationen er slået fra, eller
  - skruesikringerne i installationen er skruet helt ud, eller
  - stikket er trukket ud. Træk ikke i ledningen på tilslutningsledninger med netstik, men i stikket, når køle-/fryseskabet skal afbrydes fra elnettet.



- ▶ Installation, vedligeholdelse og reparation foretaget af ukyndige kan medføre betydelig risiko for brugeren. Installation, vedligeholdelse og reparation bør kun udføres af uddannede fagfolk.
- ▶ Reparation af køle-/fryseskabet inden garantiens udløb bør kun foretages af Miele Service, da eventuelle efterfølgende skader ellers ikke er omfattet af Miele's garanti.
- ▶ Defekte dele må kun udskiftes med originale Miele-reservedele. Kun hvis dette overholdes, kan Miele garantere, at sikkerhedskravene er opfyldt.

### Den daglige brug

- ▶ Køle-/fryseskabet er beregnet til en bestemt klimaklasse (rumtemperaturområde), hvis grænser absolut skal overholdes. Klimaklassen fremgår af typeskiltet inde i køle-/fryseskabet. En lavere rumtemperatur betyder længere pauser for kompressoren, således at køle-/fryseskabet ikke kan holde den nødvendige temperatur.
- ▶ Ventilationsåbningerne må ikke tildækkes. Hvis dette sker, er der ikke sikret tilstrækkelig ventilation, hvorved energiforbruget øges, og skader på komponenter ikke kan udelukkes.
- ▶ Hvis der opbevares fedt- eller olieholdige madvarer i køle-/fryseskabet eller i skabsdøren, skal man sørge for, at eventuelt fedt eller olie, der løber ud, ikke kommer i berøring med køle-/fryseskabets plastdele. Der kan opstå spændingsrevner i plastbelægningen.
- ▶ Opbevar aldrig eksplosive stoffer eller produkter med brændbare drivgasser (fx spraydåser) i køle-/fryseskabet. Antændelige gasblandinger kan forårsage brand- og eksplosionsfare pga. de elektriske komponenter!
- ▶ Brug aldrig elektriske apparater i køle-/fryseskabet (fx til fremstilling af softice). Der kan dannes gnister. Risiko for eksplosion!

## Råd om sikkerhed og advarsler

---

- ▶ Opbevar aldrig dåser og flasker med kulsyreholdige drikkevarer eller med væsker, der kan fryse, i frysezonen. Dåser og flasker kan eksplodere. Risiko for kvæstelser og beskadigelse!
- ▶ Flasker, der lægges i frysezonen til lynkøling, skal tages ud senest efter en time. Flaskerne kan eksplodere. Risiko for kvæstelser og beskadigelse!
- ▶ Berør ikke frysevarer og metaldele med våde hænder. Hænderne kan fryse fast. Risiko for kvæstelser!
- ▶ Tag aldrig isterninger eller spiseis - specielt ikke vandis - direkte fra frysezonen ind i munden. På grund af den meget lave temperatur kan læber og tunge fryse fast. Risiko for kvæstelser!
- ▶ Let eller helt optøede madvarer må aldrig genfryses. Brug dem så hurtigt som muligt, da de ellers mister næringsværdi og fordærvs. Kogt eller stegt kan de optøede madvarer dog genfryses.
- ▶ Der kan være risiko for madforgiftning ved at spise madvarer, der har ligget for længe i køle-/fryseskabet. Hvor længe madvarerne kan opbevares i køle-/fryseskabet afhænger af mange faktorer, som fx hvor friske de er, og af kvaliteten samt af temperaturen i køle-/fryseskabet. Vær opmærksom på fødevarerproducenternes opbevaringsanvisninger og datomærkning!
- ▶ Anvend kun originalt Miele-tilbehør. Hvis der monteres andre dele, bortfalder kravet om garanti og/eller produktansvar.

### Rengøring og vedligeholdelse

- ▶ Brug ikke olie eller fedt på dørlisten. Det gør den med tiden porøs.
- ▶ Brug aldrig et damprengøringsapparat til rengøring og afrimning af køle-/fryseskabet. Dampen kan trænge ind til de spændingsførende dele og medføre kortslutning.
- ▶ Spidse eller skarpe genstande kan beskadige køleelementerne, så køle-/fryseskabet ikke kan anvendes. Brug derfor aldrig spidse eller skarpe genstande til at
  - fjerne rim eller is med
  - løsne fastfrosne isbakker eller madvarer med.
- ▶ Brug aldrig en elektrisk varmekilde eller stearinlys til optøning. Plastdelene kan blive beskadiget.
- ▶ Brug ikke optøningsspray eller midler til afisning, da de kan danne eksplosive gasser, indeholde opløsnings- eller drivmidler, der er skadelige for plastdelene, eller være sundhedsskadelige.

### Transport

- ▶ Transporter altid køle-/fryseskabet opretstående og i emballagen for at undgå beskadigelse.
- ▶ Transporter køle-/fryseskabet med hjælp fra en anden person, da det er meget tungt. Fare for beskadigelse og for at komme til skade!

# Råd om sikkerhed og advarsler

---

## Bortskaffelse af et gammelt køle-/fryseskab

- ▶ Gør låsen på det gamle køle-/fryseskab ubrugelig. Hermed forhindres, at legende børn kan spærre sig inde og komme i livsfare.
- ▶ Kølemiddel kan ved uheld forårsage øjenskader! Sørg derfor for ikke at beskadige dele af kølesystemet, fx ved at
  - stikke hul på kølemiddelkanalerne
  - knække rørene
  - kradse overfladebelægningen af.

## Symbol på kompressoren (afhængig af model)

Denne advarsel er kun relevant ved genanvendelse af dele. Ved normal brug af køle-/fryseskabet er der ingen risiko.



- ▶ Olien i kompressoren kan være livsfarlig, hvis den sluges eller kommer i luftvejene.

## Bortskaffelse af emballagen

Emballagen beskytter køle-/fryseskabet mod transportskader. Emballagematerialerne er valgt ud fra miljø- og affaldstekniske hensyn og kan således genbruges.

Genbrug af emballagematerialerne sparer råstoffer og mindsker affaldsproblemerne. Emballagen bør derfor afleveres på nærmeste genbrugsstation/opsamlingssted.

## Bortskaffelse af et gammelt køle-/fryseskab

Gamle elektriske og elektroniske produkter indeholder stadig værdifulde materialer. De indeholder imidlertid også bestemte stoffer, blandinger og komponenter, som er nødvendige for deres funktion og sikkerhed. Hvis disse bortskaffes sammen med husholdningsaffaldet eller behandles forkert, kan de skade den menneskelige sundhed og miljøet. Bortskaf derfor ikke det gamle produkt med husholdningsaffaldet.

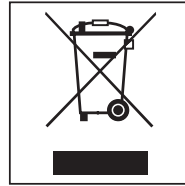

Aflever i stedet for det gamle produkt på nærmeste officielle opsamlingssted for elektriske og elektroniske produkter eller på kommunens genbrugsstation. Det er kundens eget ansvar at sørge for at fjerne eventuelle personrelaterede data fra det produkt, der skal bortskaffes.

Sørg for, at rørene i kølesystemet ikke bliver beskadiget, før køle-/fryseskabet bliver afleveret til miljørigtig bortskaffelse. På den måde forhindres ukontrolleret udsivning af kølemidlet.

Sørg endvidere for, at det gamle køle-/fryseskab opbevares utilgængeligt for børn, indtil det bortskaffes. Se også afsnittet Råd om sikkerhed og advarsler.

## Sådan spares der energi

	<b>Normalt energiforbrug</b>	<b>Øget energiforbrug</b>
<b>Opstilling/Vedligeholdelse</b>	I rum med ventilation.	I lukkede rum uden ventilation.
	Beskyttet mod direkte sollys.	I direkte sollys.
	Ikke ved siden af en varmekilde (radiator, komfur).	Ved siden af en varmekilde (radiator, komfur).
	Ved ideel rumtemperatur på ca. 20 °C.	Ved høj rumtemperatur på 25 °C og derover.
	Undlad at tildække ventilationsåbningerne, og rengør dem jævnligt for støv.	Ved tildækkede eller tilstøvede ventilationsåbninger.
	Afstøv kompressoren og metalgitteret (varmeveksler) på bagsiden af køle-/fryseskabet mindst en gang om året.	Ved støvaflejringer på kompressoren og metalgitteret (varmeveksler).
<b>Temperaturindstilling</b>	Kølezone 4 til 5 °C	Jo lavere den indstillede temperatur er, jo højere bliver energiforbruget!
	Frysezone -18 °C	

## Sådan spares der energi

	Normalt energiforbrug	Øget energiforbrug
<b>Brug</b>	Placering af skuffer, hylder og dørhylder som ved levering.	
	Døren bør kun åbnes, når det er nødvendigt, og da i så kort tid som muligt. Opbevar madvarer i sorteret orden.	Hyppig og langvarig åbning af døren medfører kuldetab og indstrømmende varm luft fra rummet. Køle-/fryseskabet forsøger at køle ned, og kompressoren kører i længere tid.
	Tag en termopose med på indkøb, og placer madvarerne i køle-/fryseskabet hurtigst muligt. Læg udtagne madvarer ind igen hurtigst muligt, inden de bliver for varme. Afkøl varme mad- og drikkevarer, inden de anbringes i køle-/fryseskabet.	Varm mad og mad opvarmet til udetemperatur bringer varme ind i køle-/fryseskabet. Køle-/fryseskabet forsøger at køle ned, og kompressoren kører i længere tid.
	Ved anbringelse i køle-/fryseskabet skal madvarerne være pakket ind eller godt tildækket.	Fordampning og kondensering af væsker i kølezonen kan medføre reduceret køleeffekt.
	Optø frysevarer i kølezonen.	
	Hylderne må ikke overfyldes. Luften skal kunne cirkulere imellem dem.	Forringet luftcirkulation medfører reduceret køleeffekt.

# Beskrivelse af køle-/fryseskabet

## Betjeningspanel

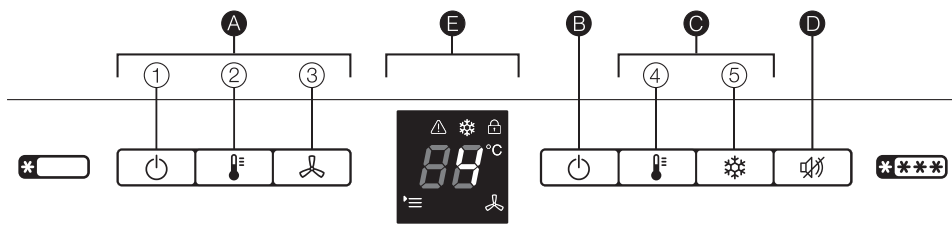

### A Betjeningslementer kølezone

- 1 Tænd/Sluk-tast til kølezone
- 2 Tast til indstilling af temperatur
- 3 DynaCool-tast (automatisk temperaturfordeling)

### B Tænd/Sluk-tast til hele køle-/fryseskabet

### C Betjeningslementer frysezone

- 4 Tast til indstilling af temperatur
- 5 Superfrost-tast

### D Frakobling af alarm

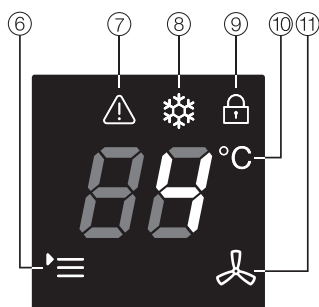

### E Display

- 6 Meny-symbol (Indstillings-mode: Lås aktiveres/deaktiveres, Sabbath-mode aktiveres/deaktiveres)
- 7 Alarmsymbol
- 8 Superfrost-symbol
- 9 Låsesymbol
- 10 Temperaturvisning
- 11 DynaCool-symbol



# Beskrivelse af køle-/fryseskabet

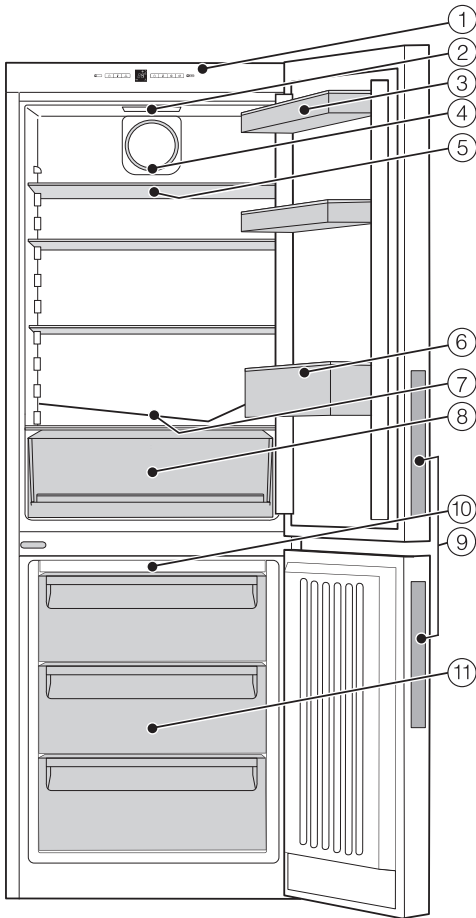

- ① Betjeningspanel med display
- ② Lys
- ③ Dørhylde
- ④ Ventilator
- ⑤ Hylde
- ⑥ Flaskehylde i døren med flaskeholder
- ⑦ Rende og afløbshul til afrimningsvand
- ⑧ Frugt- og grøntsagsskuffe, udelt
- ⑨ Dørgreb
- ⑩ NoFrost-modul
- ⑪ Fryseskuffer (antal afhængig af model)

For at gøre det nemmere at opstille køle-/fryseskabet er det på bagsiden udstyret med transportgreb foroven og transportmeder forneden.

Denne illustration viser et eksempel på en model.

# Tilbehør

## Medfølgende tilbehør

### Flaskeholder

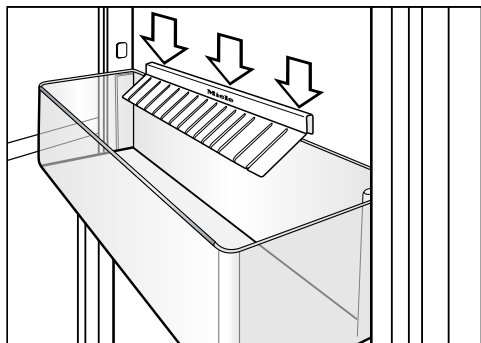

Flaskeholderens lameller stikker ind over flaskehylden, hvorved flaskerne står bedre fast, når døren åbnes og lukkes.

### Isterningbakke

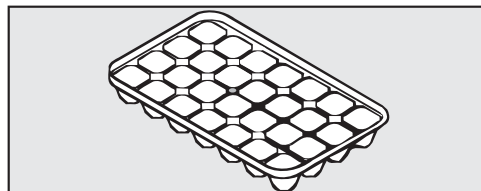

### Æggebakke

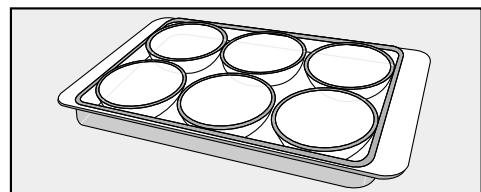

## Ekstra tilbehør

Ekstra tilbehør kan købes via vores hjemmeside, ved telefonisk henvendelse til vores kundecenter (tlf.nr. findes på omslaget) eller hos Miele-forhandlere.

### Flaskehylde

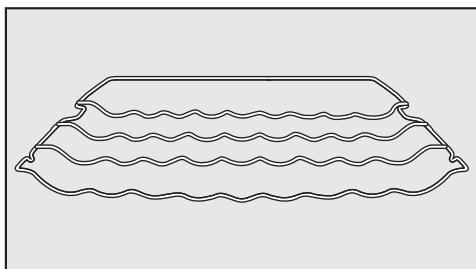

Flaskehylden er beregnet til vandret, pladsbesparende opbevaring af flasker i kølezonen.

Flaskehylden kan anbringes forskellige steder i kølezonen.

### Allround-mikrofiberklud

Mikrofiberkluden er velegnet til fjernelse af fingeraftryk og lette tilsmudsninger på fronter i rustfrit stål, paneler, vinduer, møbler, bilruder osv.

## MicroCloth-sæt

MicroCloth-sættet består af en universalklud, en glasklud og en højglansklud. Kludene er ekstremt rivefaste og slidstærke. På grund af kludenes meget fine mikrofibre er deres rengøringseffekt meget høj.

## Lugtfiler med holder KKF-FF (Active AirClean)

Lugtfileret neutraliserer ubehagelige lugte i kølezonen og sørger dermed for en bedre luftkvalitet.

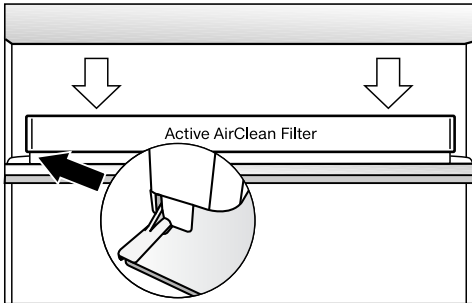

Lugtfilerholderen fastgøres på hyldens bageste beskyttelsesliste og kan om ønsket flyttes.

## Lugtfiltre KKF-RF (Activ AirClean) udskiftes

Der kan købes ekstra filtre, der passer til holderen (Active AirClean). Det anbefales at udskifte lugtfiltrene hver 6. måned.

# Køle-/fryseskabet tændes og slukkes

## Inden ibrugtagning

### Emballagematerialer fjernes

- Fjern al emballage fra det indvendige rum.

### Beskyttelsesfolie

Køle-/fryseskabet er forsynet med folie, der beskytter det under transport.

- Træk først beskyttelsesfolien af, når køle-/fryseskabet er stillet på plads.

### Køle-/fryseskabet rengøres

Se venligst vejledningen i afsnittet Rengøring og vedligeholdelse.

- Rengør køle-/fryseskabet indvendigt og tilbehøret.

## Køle-/fryseskabet tændes

For at sikre at temperaturen er tilstrækkelig lav, skal frysezonen forkøle ca. 2 timer, inden der lægges madvarer ind første gang.

Læg først madvarer ind i frysezonen, når temperaturen er lav nok (min. -18 °C).

Frysezonen og kølezonen kan tændes samtidigt med den højre hovedtast for tænd/sluk .

Kompressoren kan tilkobles med en forsinkelse på op til 8 min. pga. en indbygget tilkoblingsforsinkelse. Denne forsinkelse øger kompressorens levetid.

- Tryk på den højre hovedtast til tænd/sluk  for at tænde frysezonen og kølezonen.

Køle-/fryseskabet begynder at køle, og temperaturvisningen viser den indstillede frysezonetemperatur. Lyset i kølezonen lyser ved åbning af døren.

# Køle-/fryseskabet tændes og slukkes

## Køle-/fryseskabet slukkes

Hvis temperaturen i frysezoneen vises, kan hele køle-/fryseskabet slukkes.

- Tryk på højre hovedtast til tænd/sluk , indtil displayet slukker, for at slukke frysezoneen og kølezoneen.

Kølezoneen og frysezoneen er slukket. Hvis dette ikke er muligt, er låsen aktiveret (se afsnittet Yderligere indstillinger - Låsen deaktiveres).

Lyset i kølezoneen slukker, og kølingen er frakoblet.

## Kølezoneen slukkes separat

Kølezoneen kan slukkes separat, mens frysezoneen forbliver tændt. Dette kan fx anvendes i forbindelse med ferier.

Når temperaturen i kølezoneen vises i displayet, kan kølezoneen slukkes separat.

- Tryk på venstre Tænd/Sluk-tast , indtil displayet slukker, for at slukke kølezoneen.

Lyset og temperaturvisningen for kølezoneen slukker. Kølezoneen er slukket. Temperaturen i frysezoneen vises i displayet.

## Kølezoneen tændes igen

Kølezoneen kan derefter tændes igen separat.

- Tryk to gange på venstre Tænd/Sluk-tast  for at tænde kølezoneen.

Temperaturvisningen for kølezoneen lyser. Kølezoneen begynder at køle, og lyset tændes, når døren åbnes.

## Ved længere fravær

Hvis der slukkes for køle-/fryseskabet ved længere tids fravær, og det ikke bliver rengjort, kan der dannes skimmel, hvis det er lukket.

Rengør altid køle-/fryseskabet.

Hvis køle-/fryseskabet ikke skal bruges i længere tid:

- Sluk køle-/fryseskabet.
- Træk stikket ud, eller slå sikringen i installationen fra.
- Rengør køle-/fryseskabet, og lad det stå åbent, så det ventileres tilstrækkeligt, og generende lugt undgås.

# Den rigtige temperatur

---

Korrekt temperaturindstilling er meget vigtig for opbevaring af madvarerne. Madvarer fordæres hurtigt af mikroorganismer, men dette kan forhindres eller udsættes med korrekt opbevaringstemperatur. Temperaturen påvirker mikroorganismernes formeringshastighed. Med lavere temperatur går processen langsommere.

Temperaturen i køle-/fryseskabet øges:

- Jo hyppigere og længere tid døren holdes åben,
- Jo flere madvarer, der lægges ind,
- Jo varmere de friske madvarer er, når de lægges ind,
- Jo højere temperatur, der er omkring køle-/fryseskabet. Køle-/fryseskabet er beregnet til en bestemt klimaklasse (rumtemperaturområde), hvis grænser absolut skal overholdes.

## ... i kølezonen

Vi anbefaler en temperatur på **4 °C** i kølezonen.

## ... i frysezonen

For at kunne indfryse ferske madvarer og opbevare dem i lang tid kræves en temperatur på **-18 °C**. Ved denne temperatur er mikroorganismernes vækst så godt som helt indstillet. Så snart temperaturen stiger til over **-10 °C**, begynder madvarerne at fordæres og har derved en kortere holdbarhedstid. Derfor må let eller helt optøede madvarer først genfryses, når de er blevet tilberedt (kogt eller stegt). De høje temperaturer under tilberedningen dræber de fleste mikroorganismer.

## Temperaturvisning

Temperaturdisplayet viser ved normal drift enten den **ønskede kølezone-temperatur** eller den **ønskede frysezonetemperatur**.

**Tip:** Der kan skiftes til visning af den anden temperatur ved tryk på tasten til indstilling af temperaturen  i den ønskede zone.

Den **viste temperatur blinker**, når der indstilles en anden temperatur.

Den **ønskede temperatur i temperaturvisningen for frysezone og symbolet  blinker:**

- Temperaturen ligger ikke inden for det mulige temperaturvisningsområde.
- Temperaturen er steget flere grader (tegn på kuldetab). Samtidig lyder en alarm.

Dette kortvarige kuldetab er uden betydning, hvis det er opstået af følgende grunde:

- Dørene har været åbnet i længere tid, fx når en større mængde madvarer tages ud eller lægges ind.
- Der er indfrosset ferske madvarer.

## Temperaturerne i køle- og frysezone indstilles

Temperaturen kan indstilles:

- fra 3 °C til 9 °C i kølezone
- fra -16 °C til -26 °C i frysezone.

Temperaturerne i køle- og frysezone kan indstilles med de pågældende tast .

- Tryk gentagne gange på tasten , indtil den ønskede temperatur vises i temperaturdisplayet.

Ved første tryk vises den sidst indstillede temperatur blinkende.

Herefter ændrer temperaturværdien sig fortløbende; når den højeste indstilling er nået, startes forfra med den laveste indstilling.

Det nye temperaturvalg overtages efter kort tid og vises i temperaturdisplayet. Den indstillede kølezonetemperatur lyser. Den indstillede frysezonetemperatur blinker, indtil den er nået.

Temperaturen ændres nu langsomt til den nye valgte indstilling.

**Tip:** Efter ændring af temperaturen bør temperaturangivelsen kontrolleres **efter ca. 6 timer, hvis der kun er få madvarer i køle-/fryseskabet, og efter ca. 24 timer, hvis køle-/fryseskabet er fyldt**. Først da er den rigtige temperatur indstillet.

- Hvis temperaturen efter denne tid er for høj eller for lav, skal den indstilles igen.

# Superfrost og DynaCool

## Funktionen Superfrost

Madvarer indfryses bedst, når Superfrost tilkobles inden indfrysningen.

Hermed opnår man, at madvarerne gennemfryses hurtigt og dermed bevarer næringsværdi, vitaminer, udseende og smag.

### Undtagelser:

- Hvis der lægges madvarer ind, der allerede er frosset.
- Hvis der dagligt kun lægges op til 2 kg madvarer ind.

Når temperaturen i frysezonen vises i displayet, kan funktionen Superfrost tilkobles.

## Superfrost tilkobles

Funktionen Superfrost skal tilkobles **6 timer inden ilægning** af madvarerne, der skal indfryses. Hvis den **maksimalt frysekapacitet** skal udnyttes, skal Superfrost tilkobles **24 timer forinden!**

Kompressoren kan tilkobles med en forsinkelse på op til 8 min. pga. en indbygget tilkoblingsforsinkelse. Denne forsinkelse øger kompressorens levetid.

- Tryk kortvarigt på tasten ❄️.

Symbolet ❄️ lyser. Temperaturen i frysezonen falder, da der nu arbejdes med størst mulig køleeffekt.

## Superfrost frakobles

Superfrost frakobles automatisk efter ca. 65 timer. Symbolet ❄️ slukker, og køle-/fryseskabet arbejder igen med normal køleeffekt.

For at spare energi kan man frakoble Superfrost tidligere.

- Tryk på tasten ❄️, indtil symbolet ❄️ slukker.

Der arbejdes igen med normal køleeffekt.



## Funktionen DynaCool

Uden dynamisk køling (DynaCool) opstår der på grund af den naturlige luftcirkulation forskellige kuldezoner i kølezonen (den kolde, tunge luft synker ned i det nederste område). Disse kuldezoner bør udnyttes ved placeringen af madvarerne (se afsnittet Opbevaring af madvarer i kølezonen).

Hvis der skal opbevares mange ensartede madvarer på samme tid (fx til et selskab), kan der med dynamisk køling opnås en relativt ensartet temperaturfordeling på alle hylderne, således at alle madvarer i kølezonen køles næsten lige meget.

Temperaturen kan stadig indstilles.

Dynamisk køling bør desuden tilkobles ved følgende betingelser:

- høj rumtemperatur fra ca. 30 °C
- høj luftfugtighed (fx på sommerdage)

Når temperaturen i kølezonen vises i displayet, kan funktionen DynaCool tilkobles.

## Dynamisk køling tilkobles



- Tryk kortvarigt på tasten .

Symbolet  lyser.

Ventilatoren er driftsklar og kobler til, når kompressoren kører.

## Dynamisk køling frakobles

Da energiforbruget øges noget, når dynamisk køling er tilkoblet, bør funktionen frakobles igen ved normale betingelser.

- Tryk på tasten , indtil symbolet  slukker.

For at spare energi frakobles ventilatoren automatisk midlertidigt, når døren åbnes.

# Temperatur- og døralarm

Køle-/fryseskabet er udstyret med et alarmsystem, så temperaturen i frysezone-  
nen ikke kan stige ubemærket, og for at  
undgå energitab ved åbenstående døre.

## Frysezone med temperatur- alarm

Hvis fryseskabstemperaturen når et for  
varmt temperaturområde, blinker tem-  
peraturangivelsen og symbolet .  
Desuden lyder en alarm.

Hvornår køle-/fryseskabet registrerer en  
temperatur som værende for varm, af-  
hænger af den indstillede temperatur.

Det akustiske og optiske signal akti-  
veres:

- Hvis temperaturen afviger for meget  
fra den indstillede temperatur, når kø-  
le-/fryseskabet tændes,
- Hvis der strømmer for meget varm  
luft ind, mens frysevarerne omplace-  
res eller tages ud,
- Når en større mængde madvarer ind-  
fryses,
- Hvis der indfryses varme friske mad-  
varer.
- Hvis der har været en længerevaren-  
de strømafbrydelse.
- Hvis køle-/fryseskabet er defekt.

Når alarmtilstanden er slut, stopper  
alarmen; temperaturangivelsen lyser  
igen konstant, og symbolet  slukker.

 Sundhedsfare på grund af ind-  
tagelse af fordærvede madvarer..

Hvis temperaturen i frysezone-  
nen i læn-  
gere tid har været højere end  $-18\text{ °C}$ ,  
kan frysevarerne være lidt eller helt  
optøet. Herved afkortes madvarernes  
holdbarhed.

Kontroller, om frysevarerne er lidt el-  
ler helt optøet. Hvis det er tilfældet,  
skal madvarerne bruges så hurtigt  
som muligt eller forarbejdes (koges  
eller steges), inden de fryses ned  
igen!

## Døralarm

Hvis døren står åben i mere end 60  
sek., høres en alarmtone.

Når døren lukkes, stopper alarmen.

## Alarmen afbrydes

Hvis alarmen generer, kan den afbry-  
des.

■ Tryk på tasten .

Alarmen stopper.

Ved temperaturalarm lyser symbolet   
stadig, indtil alarmtilstanden er slut.

## Indstillings-mode

Visse indstillinger på køle-/fryseskabet kan kun foretages i indstillings-mode.

Låsen aktiveres/deaktiveres	c
Sabbat-mode indstilles	5

Indstillings-mode vises i displayet med symbolet \*≡.

I det følgende beskrives, hvordan indstillings-mode aktiveres, og hvordan indstillingerne ændres.

### Låsen aktiveres/deaktiveres

Når låsen er aktiveret, kan køle-/fryseskabet ikke slukkes ved en fejltagelse.

#### – Låsen aktiveres

- Tryk på tasten \* i ca. 5 sek.

Symbolet \*≡ lyser, og i displayet blinker 5.

Indstillings-mode er nu aktiveret.

- Tryk på tasten f i frysezon; i displayet blinker c.
- Tryk kortvarigt på tasten \* for at kalde funktionen Lås frem.

Displayet viser c1.

- Tryk kortvarigt på tasten \* for at aktivere låsen.

Symbolet c1 lyser.

- Tryk på højre hovedtast til frysezon for at forlade indstillings-mode.

Temperaturen vises i displayet.

#### – Låsen deaktiveres

- Tryk på tasten \* i ca. 5 sek.

Symbolet c1 og symbolet \*≡ lyser, og 5 blinker i displayet.

Indstillings-mode er nu aktiveret.

- Tryk på tasten f i frysezon; i displayet blinker c.
- Tryk kortvarigt på tasten \* for at kalde funktionen Lås frem.

Displayet viser c1.

- Tryk kortvarigt på tasten \* for at deaktivere låsen.

Symbolet c1 slukker.

- Tryk på hovedtasten til frysezon for at forlade indstillings-mode.

Temperaturen vises i displayet.

# Yderligere indstillinger

## Sabbat-mode aktiveres/deaktiveres

⚠ Sundhedsfare på grund af indtagelse af fordærvede madvarer.

Da en eventuel strømafbrydelse under Sabbat-mode ikke vises, kan frysevarerne tø lidt eller helt op. Her ved afkortes madvarenes holdbarhed.

Kontroller, om frysevarerne er lidt eller helt optøet. Hvis det er tilfældet, skal madvarerne bruges så hurtigt som muligt eller forarbejdes (koges eller steges), inden de fryses ned igen!

Køle-/fryseskabet er udstyret med sabbat-mode til understøttelse af religiøse skikke.

Under sabbat-mode deaktiveres følgende funktioner:

- lyset i kølezonen ved åbning af døren
- alle akustiske og optiske signaler
- temperaturvisningen
- Superfrost og DynaCool (hvis de var tilkoblet).

Tasten  kan vælges til frakobling af sabbat-mode.

Sabbat-mode deaktiveres automatisk efter ca. 120 timer.

Sørg for, at dørene til køle-/fryseskabet er lukket helt i, da de optiske og akustiske advarsler er frakoblet.

## – Sabbat-mode aktiveres

- Tryk på tasten  i ca. 5 sek.

Symbolet  lyser, og i displayet blinker 5.

Indstillings-mode er nu aktiveret.

- Tryk kortvarigt på tasten  for at kalde funktionen sabbat-mode frem.

Displayet viser 51.

- Tryk kortvarigt på tasten  for at bekræfte indstillingen.

Displayet slukker, og sabbat-mode er aktiveret.

## – Sabbat-mode deaktiveres

- Tryk kortvarigt to gange på tasten  for at deaktivere sabbat-mode.

Symbolet  lyser, og i displayet blinker 5.

Indstillings-mode er nu aktiveret.

Sabbat-mode er deaktiveret.

- Tryk på hovedtasten  for at forlade indstillings-mode.

# Opbevaring af madvarer i kølezonen

 Antændelige gasblandinger kan forårsage eksplosionsfare.

Antændelige gasblandinger kan forårsage brandfare pga. de elektriske komponenter.

Opbevar aldrig eksplosive stoffer eller produkter med brændbare drivgasser (fx spraydåser) i køle-/fryseskabet!

 Fare for beskadigelse på grund af fedt- eller olieholdige madvarer. Hvis der opbevares fedt- eller olieholdige madvarer i køle-/fryseskabet, kan der opstå spændingsrevner i plastbelægningen.

Sørg for, at eventuelt fedt eller olie, der løber ud, ikke kommer i berøring med køle-/fryseskabets plastdele.

## Forskellige køleområder

På grund af den naturlige luftcirkulation er der forskellige temperaturområder i kølezonen.

Den kolde, tunge luft synker ned i det nederste område i kølezonen. Udnyt de forskellige kuldeområder, når madvarerne placeres.

**Tip:** Læg ikke madvarerne for tæt op ad hinanden; herved sikres god luftcirkulation.

Hvis der ikke er tilstrækkelig luftcirkulation, reduceres køleeffekten, og energiforbruget stiger.

Ventilatoren på bagvæggen må ikke tildækkes.

**Tip:** Opbevar ikke madvarerne, så de berører bagvæggen i kølezonen. Ellers kan de fryse fast på bagvæggen.

Dette er et køle-/fryseskab med dynamisk køling, hvor der opnås en ensartet temperatur, når ventilatoren kører. Der er derfor ikke så stor forskel på kuldezonerne.

## Varmeste område

Det varmeste område i kølezonen er helt øverst i det forreste område og i døren. Brug disse områder til opbevaring af fx smør, så det er let at smøre på brødet, og ost, så den bevarer sin aroma.

## Koldeste område

Det koldeste område i kølezonen er lige over frugt- og grøntsagsskuffen og ved bagvæggen.

Brug disse områder til letfordærlige madvarer, som fx

- Fisk, kød, fjerkræ
- Pølses, færdigretter
- Retter og bagværk med æg eller fløde
- Frisk dej, kage-, pizza-, tærtedej
- Råmælksost og andre råmælksprodukter
- Folieindpakkede forkogte grøntsager
- Generelt alle ferske madvarer (hvis holdbarhedsdato forudsætter en opbevaringstemperatur på 4 °C eller derunder)

# Opbevaring af madvarer i kølezonen

---

## Ikke egnet til opbevaring i kølezone

Visse madvarer egner sig ikke til opbevaring ved temperaturer under 5 °C, da de er kuldefølsomme. Afhængig af hvilken madvare der er tale om, kan for kold opbevaring medføre ændringer i udseende, konsistens, smag og/eller vitaminindhold.

Kuldefølsomme madvarer er bl.a.:

- ananas, avocadoer, bananer, granatæbler, mangoer, papayaer, passionsfrugter, citrusfrugter (fx citroner, appelsiner, mandariner, grapefrugter)
- frugt, som skal eftermodne
- auberginer, agurker, kartofler, peberfrugter, tomater, zucchini
- hård ost (fx parmesanost og bjergost).

## Råd om indkøb af madvarer

Madvarernes holdbarhed afhænger især af, hvor friske de er, når de bliver lagt ind i køle-/fryseskabet. Madens friskhed, når de bliver lagt i køle-/fryseskabet, er af afgørende betydning.

Vær også opmærksom på madvarernes holdbarhedsdato og den anførte opbevaringstemperatur.

Kølekæden bør så vidt muligt ikke afbrydes, fx ved transport i en varm bil.

**Tip:** Tag en termopose med på indkøb, og læg madvarerne ind i køle-/fryseskabet hurtigst muligt.

## Korrekt opbevaring af madvarer

Madvarerne i kølezonen bør være **pakket ind eller godt tildækket**. Derved undgås, at de optager lugt fra andre madvarer, at de udtørres, og at eventuelle bakterier overføres. Dette er især vigtigt ved opbevaring af animalske madvarer.

Rigtig indstilling af temperaturen og god hygiejne øger madvarernes holdbarhed betydeligt.

## Frugt og grøntsager

Frugt og grøntsager kan dog opbevares utildækket i grøntsagsskuffen.

## Proteinholdige madvarer

Vær opmærksom på, at madvarer fordæres hurtigere, jo mere protein de indeholder. Det vil sige, at skal- og krebsdyr fx fordæres hurtigere end fisk, og fisk fordæres hurtigere end kød.

## Hylde/flaskehylde i døren flyttes

Tøm hylde/flaskehylde, inden de flyttes.

- Skub hylde/flaskehylde opad, og tag den ud.
- Sæt hylde/flaskehylde i igen det ønskede sted. Sørg for at trykke den rigtigt fast på forhøjningerne.

## Hylde flyttes

Hylde er forsynet med udtræksstop, så de ikke utilsigtet bliver trukket helt ud.

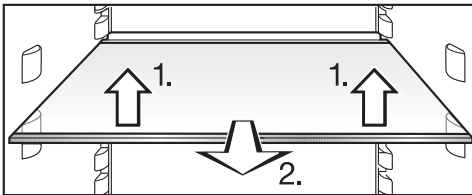

- Hylde kan placeres i de ønskede højder:

1. Løft dem let foran.
2. Tag dem ud.

Stopkanten på hylde bageste beskyttelsesliste skal vende opad, så madvarerne ikke berører bagvæggen og fryser fast.

- Skub dem derefter ind i den ønskede højde.

## Flaskeholder flyttes eller tages ud

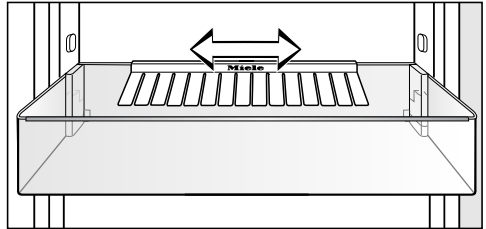

Flaskeholderen kan forskydes til højre eller venstre, hvorved der skabes mere plads til drikkekartoner.

Flaskeholderen kan tages ud (fx ved rengøring):

- Træk flaskeholderen af flaskehylde bageste kant.
- Flaskeholderen kan sættes på igen efter rengøringen.

## Kølezonen indrettes

### Flaskehylde flyttes

Flaskehylde kan købes som ekstra tilbehør (se afsnittet Tilbehør - Ekstra tilbehør).

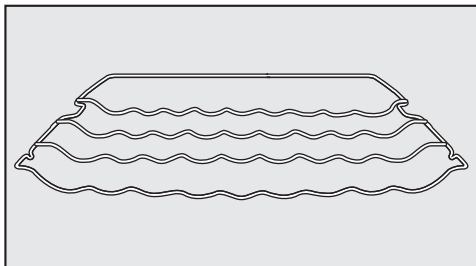

Flaskehylde kan placeres flere steder i kølezonen.

- Løft flaskehylde lidt fortil, træk den lidt ud, løft den, så rillen kommer fri af bæreribberne, og flyt den opad eller nedad.

Stopbøjlen bagtil skal vende opad, så flaskerne ikke berører bagvæggen.

Flaskehylde er forsynet med udtræksstop, så den ikke utilsigtet bliver trukket helt ud.

### Lugtfiler flyttes

Lugtfileret med holder KKF-FF (Active AirClean) kan købes som ekstra tilbehør (se afsnittet Tilbehør - Ekstra tilbehør)

**Vær opmærksom på følgende ved madvarer med kraftig lugt (fx meget stærk ost):**

- Sæt holderen med lugtfilterne på den hylde, hvor disse madvarer anbringes.
- Udskift om nødvendigt lugtfilterne tidlige.
- Sæt flere lugtfiltere (med holder) i kølezonen (se afsnittet Tilbehør - Ekstra tilbehør).

Lugtfilerholderen sidder på hyldeens bagste beskyttelsesliste.

- For at flytte lugtfileret skal lugtfilerholderen trækkes af beskyttelseslisten ved at trække opad.

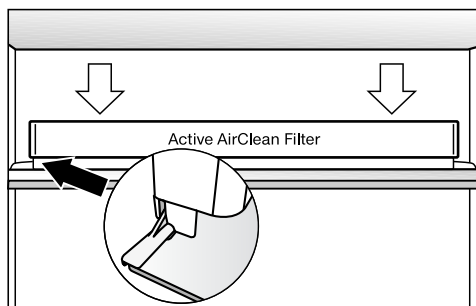

- Anbring holderen på beskyttelseslisten på den ønskede hylde.



## Maksimal frysekapacitet

For at madvarerne skal blive helt gennemfrosset hurtigst muligt, må den maksimale frysekapacitet ikke overskrides. Den maksimale frysekapacitet på 24 timer er angivet på typeskiltet "Frysekapacitet...kg/24 t."

Den maksimale frysekapacitet, som er angivet på typeskiltet, er fastsat efter norm DIN EN ISO 15502.

## Hvad sker der, når friske madvarer indfryses?

Friske madvarer skal gennemfryses så hurtigt som muligt, så næringsværdi, vitaminer, udseende og smag bibeholdes.

Jo langsommere madvarerne gennemfryses, desto mere væde trænger der ud af hver enkelt celle. Cellerne skrumpes. Ved optøning kan kun en del af den mistede væde vandre tilbage i cellerne. I praksis betyder dette, at der sker et større safttab i madvarerne. Dette kan ses under optøningen, hvor der dannes en stor mængde væde omkring madvarerne.

Hvis madvarerne er blevet hurtigt gennemfrosset, har væden kortere tid til at trænge ud af hver enkelt celle. Cellerne skrumpes betydeligt mindre. Ved optøning kan den lille mængde væde, der var trængt ud, vandre tilbage til cellerne, så safttabet bliver meget lille. Der dannes kun en lille mængde væde omkring madvarerne

## Madvarer, der købes som dybfrostvarer

Helt eller delvist optøede madvarer må ikke genfryses. Først når madvarerne er tilberedt (kogt eller stegt), må de frysnes igen.

Når allerede dybfrosne madvarer skal opbevares, bør det ved køb i butikken kontrolleres, at

- emballagen ikke er beskadiget,
- holdbarhedstiden er i orden, og
- køletemperaturen i frysedisken er korrekt.

Køletemperaturen skal være  $-18\text{ }^{\circ}\text{C}$  eller koldere, da holdbarheden ellers reduceres.

- Dybfrostvarer bør købes til sidst og transporteres i aviser eller termopose/køletaske.
- Læg straks dybfrostvarerne i frysezone efter hjemkomst.

# Frysning og opbevaring

---

## Madvarer, man selv indfryser

Brug kun friske og gode madvarer!

**Før indfrysning bør man være opmærksom på følgende:**

- **Velegnet til indfrysning** er:  
Fersk kød, fjerkræ, vildt, fisk, grøntsager, urter, rå frugt, mejeriprodukter, brød, madrester, æggeblommer, æggehvider og mange færdigretter.
- **Ikke egnet til indfrysning** er:  
Vindruer, bladsalat, radiser, ræddiker, cremefraiche, mayonnaise, hele æg i skal, løg, hele rå æbler og pærer.
- For at bibeholde farve, smag, aroma og C-vitaminer skal grøntsager blancheres inden frysning. Kom grøntsagerne i kogende vand i 2-3 min. Tag dem derefter op, og afkøl dem hurtigt i koldt vand. Lad dem til sidst dryppe af.
- Magert kød egner sig bedre til indfrysning end fedt kød og kan opbevares i fryseren væsentligt længere.
- Læg frysefilm mellem koteletter, steaks, schnitzler osv. Derved undgås, at de fryser sammen til en blok.
- Rå madvarer og blancherede grøntsager må ikke krydres eller saltes før indfrysning. Færdige retter må kun krydres og saltes let. Mange krydderier ændrer styrke ved frysning.
- Lad varme retter eller drikke afkøle, før de indfryses. Dette for at forhindre, at de allerede frosne madvarer optøes, og for at spare strøm.

## Frysevarer emballeres

- Indfrys portionsvis.
- **Egnet emballage**
  - Plastfolie
  - Slangefolie af polyætylen
  - Alufolie
  - Frysebokse
- **Uegnet emballage**
  - Indpakningspapir
  - Pergamentpapir
  - Cellofan
  - Affaldsposer
  - Brugte indkøbsposer
- Tryk luften ud af emballagen.
- Luk pakken tæt med
  - elastikker
  - plastclips
  - bånd eller
  - kuldebestandig tape.
- Tip:** Poser og slangefolie af polyætylen kan også svejses med et dertil egnet apparat.
- Forsyn emballagen med angivelse af indhold og indfrysingsdato.

## Før ilægning

- Ved indfrysning af mere end 2 kg friske madvarer bør funktionen Superfrost tilkobles nogen tid inden ilægning af madvarerne (se afsnittet Superfrost og DynaCool - Funktionen Superfrost).

Derved får de allerede frosne madvarer en kuldereserve.

## Ilægning

 Fare for beskadigelse på grund af for tung belastning.

Hvis der fyldes for store mængder i, kan det forårsage skader på fryseskuffen.

Den maksimale fyldningsmængde på 20 kg pr. fryseskuffe skal overholdes.

Friske madvarer, der skal indfryses, må ikke berøre de allerede frosne, så disse begynder at tø op.

- Pakkerne med madvarer skal være tørre, når de lægges ind, for at undgå at de fryser sammen.

Hvis ventilationsåbningerne er tildækkede, reduceres køleeffekten, og energiforbruget stiger.

Sørg ved ilægning af frysevarer for, at ventilationsåbningerne ikke tildækkes.

- Bred frysevarerne ud i de øverste fryseskuffer.

## Opbevaringstid for indfrosne madvarer

Selv når den foreskrevne temperatur på  $-18^{\circ}\text{C}$  overholdes, er der stor forskel på, hvor velegnede madvarerne er til opbevaring. Også i dybfrosne produkter finder der en nedbrydningsproces sted, omend i meget langsommere fart. Pga. luftens ilt kan fx fedt blive harskt. Magert kød kan derfor opbevares ca. dobbelt så længe som fedt kød.

De angivne tider er vejledende opbevaringstider i frysezonen for forskellige madgrupper.

Madvaregruppe	Opbevaringstid (måneder)
Spiseis	2 til 6
Brød, bagværk	2 til 6
Ost	2 til 4
Fisk, fed	1 til 2
Fisk, mager	1 til 5
Pølse, skinke	1 til 3
Vildt, svin	1 til 12
Fjerkræ, oksekød	2 til 10
Grøntsager, frugt	6 til 18
Urter	6 til 10

På gængse dybfrostvarer er den opbevaringstid, der er angivet på pakken, afgørende.

# Frysning og opbevaring

## Optøning af frysevarer

Helt eller delvist optøede madvarer må ikke genfryses. Først når madvarerne er tilberedt (kogt eller stegt), må de frysес igen.

Frysevarer kan optøs:

- i mikrobølgeovn
- i ovn med funktionen Varmluft eller Optøning
- ved stuetemperatur
- i kølezonen (den kulde, der afgives fra frysevarerne, udnyttes til køling af madvarerne i kølezonen)
- i dampovn.

**Flade kød- og fiskestykker** kan lægges let optøet på den varme pande.

Ved optøning af **kød- og fiskestykker** (fx hakket kød, kylling, fiskefilet) må disse ikke berøre andre madvarer. Sørg for at opfange optøningsvandet, og bortskaf det omhyggeligt.

**Frugt** kan optøs ved stuetemperatur i emballagen eller i et tildækket fad.

**Grøntsager** kan normalt hældes i det kogende vand i frosset stand eller ristes i varmt fedtstof. Tilberedningstiden er på grund af den ændrede cellestruktur lidt kortere end for friske grøntsager.

## Drikkevarer lynafkøles

Flasker, der lægges i frysezonen til lynafkøling, skal tages ud **senest efter en time**. Flaskerne kan eksplodere.

## Brug af tilbehør

### Isterninger

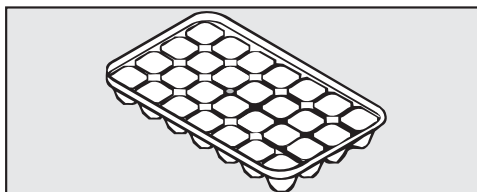

- Fyld isterningbakken 3/4 op med vand, og stil den i bunden af en fryseskuffe.
- Brug en stump genstand, fx skaftet af en ske, når isterningerne skal løsnes fra bakken.

**Tip:** Isterningerne løsnes let fra bakken, hvis bakken holdes kort tid under rindende vand.

## Frysezonen indrettes

### Skuffen tages ud

Skufferne kan tages ud, når de skal tømmes og fyldes eller rengøres.

Desuden kan frysezonen øges fleksibelt ved at tage en fryseskuffe ud, når der skal indfrysес store madvarer, som fx kalkun eller vildt.

Vær ved udtagning af fryseskuffer opmærksom på, at den nederste skuffe altid skal blive i køle-/fryseskabet.

- Træk skufferne helt ud, og løft dem af.

## Kølezone

Kølezoneen afrimes automatisk.

Når kompressoren arbejder, kan der dannes rim og vanddråber på bagvæggen i kølezoneen. Det er ikke nødvendigt at fjerne disse, da de automatisk fordamper på grund af varmen fra kompressoren.

Afrimningsvandet løber i en rende og gennem et rør ind i fordampningssystemet på bagsiden af køle-/fryseskabet.

Hold derfor afløbsrenden og -hullet rene. Afrimningsvandet skal altid kunne løbe uhindret bort.

## Frysezone

Køle-/fryseskabet er udstyret med et NoFrost-system, så det afrimes automatisk.

Den opståede fugt sætter sig på kølefladen, afrimes automatisk af og til og fordamper.

Den automatiske afrimning gør, at frysezoneen altid er fri for is. Ved hjælp af dette særlige system undgås det, at madvarerne begynder at tø op!

# Rengøring og vedligeholdelse

Sørg for, at der ikke kommer vand i elektronikken eller i lyset.

 Fare for beskadigelse på grund af fugtighed, der trænger ind.

Dampen fra et damprenørigsapparat kan beskadige kunstofdele og elektriske komponenter.

Anvend ikke damprenørigsapparat til rengøring af køle-/fryseskabet.

Der må ikke løbe rengøringsvand igennem afløbshullet til afrymningsvand.

Typeskiltet inde i køle-/fryseskabet må ikke fjernes. Det skal bruges i tilfælde af reparation.

## Rengøringsmidler

Anvend kun rengørings- og plejemidler, der er uskadelige for madvarer, indvendigt i køle-/fryseskabet.

For at undgå beskadigelse af overfladerne bør der **ikke** anvendes

- soda-, ammoniak-, syre- eller kloridholdige rengøringsmidler
- kalkopløsende rengøringsmidler
- rengøringsmidler med skurende virkning, fx skurepulver, flydende skuremiddel og pimpsten
- rengøringsmidler, der indeholder opløsningsmiddel
- rengøringsmiddel til rustfrit stål
- opvaskemiddel til opvaskemaskiner
- ovnspray
- glasrengøringsmiddel
- skurende, hårde svampe og børster, fx grydesvampe
- skarpe metalskrabere.

En ren svampeklud og lunkent vand med lidt opvaskemiddel til opvask i hånden er velegnet til rengøringen.

Vejledning vedrørende rengøring findes på de næste sider.

## Køle-/fryseskabet forberedes til rengøring

- Sluk køle-/fryseskabet.

Displayet slukker, og kølingen er frakoblet.

- Træk stikket ud, eller slå sikringen i installationen fra.
- Tag madvarerne ud, og opbevar dem et køligt sted.
- Tag dørhyldeerne ud af døren.
- Tag fryseskufferne ud.
- Tag alle øvrige udtagelige dele ud, når de skal rengøres.

## Hylde skilles ad

- Læg hylde på et blødt underlag (fx et viskestykke) på køkkenbordet.

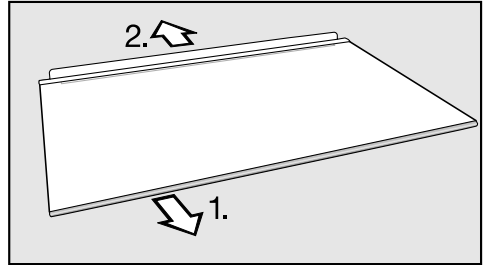

- Inden rengøring af en hylde skal plastlisten og den bageste beskyttelsesliste tages af.

1. Træk plastlisten af; start i den ene side.
2. Træk beskyttelseslisten af.

- Genmonter plastlisten og beskyttelseslisten på hylde efter rengøringen.

# Rengøring og vedligeholdelse

## Indvendigt, tilbehør

Køle-/fryseskabet bør rengøres regelmæssigt og mindst en gang om måneden.

Lad ikke snavs tørre ind, men fjern det straks.

- Rengør køle-/fryseskabet **indvendigt** med en ren svampekuld, lunkent vand og lidt opvaskemiddel til opvask i hånden.
- Tør efter med rent vand efter rengøringen, og eftertør alt med en klud.

Fjern plastlisterne, inden hylderne rengøres i opvaskemaskinen.

Følgende dele er **ikke egnede til rengøring i opvaskemaskine**:

- Plastlisterne
- Alle skuffer og skuffelåg (medfølger afhængig af model)
- Rengør dette tilbehør i hånden.

 Fare for beskadigelse på grund af for høje temperaturer i opvaskemaskinen.

Delene i køle-/fryseskabet kan blive misdannede og gjort ubrugelige, hvis de vaskes op ved temperaturer højere end 55 °C.

Vælg til opvaskemaskineegnede dele udelukkende opvaskeprogrammer med maks. 55 °C.

Ved kontakt med naturlige farvestoffer, fx i gulerødder, tomater og ketchup, kan der opstå misfarvninger på plastdele i opvaskemaskinen. Denne misfarvning har ingen indflydelse på delenes stabilitet.

Følgende dele er **egnede til rengøring i opvaskemaskine**:

- Flaskeholderen, æggebakken, isterningbakken (medfølger afhængig af model)
- Hylderne/flaskehylde i døren (uden plastlister)
- Hylderne (uden lister og uden tryk)
- Lugtfilterholderen (kan købes som ekstraudstyr)
- Rengør renden til afrimningsvand og afløbsrøret oftere med en vatpind eller lignende, så afrimningsvandet kan løbe frit ud.
- Lad køle-/fryseskabet stå åbent et lille stykke tid endnu, så det ventileres tilstrækkeligt, og generende lugt undgås.



## Køle-/fryseskabets front og sidevægge rengøres

Hvis snavs får lov at sidde i længere tid, kan det undertiden være umuligt at fjerne. Overfladerne kan blive misfarvet.

Det er bedst at fjerne snavs på fronten og sidevæggene med det samme.

Alle overflader kan få ridser og misfarvninger, hvis der anvendes uegnede rengøringsmidler.

Læs venligst informationerne i afsnittet Rengøringsmidler.

- Rengør overfladerne med en ren svampeklud, opvaskemiddel til opvask i hånden og varmt vand. Der kan også anvendes en ren, fugtig mikrofiberklud uden rengøringsmiddel til rengøringen.
- Tør efter med rent vand efter rengøringen, og eftertør alt med en blød klud.

## Køle-/fryseskabe i rustfrit stål:

### Front

 Fare for beskadigelse på grund af forkert rengøring.

Overfladebelægningen (CleanSteel) bliver beskadiget.

Påfør **ikke rengøringsmiddel til rustfrit stål** på disse flader.

Køle-/fryseskabets front har en speciel overfladebelægning (CleanSteel). Den beskytter mod tilsmudsning og letter rengøringen.

## Ventilationsåbninger rengøres

Støvophobninger øger energiforbruget.

- Ventilationsåbningerne skal rengøres med jævne mellemrum med en børste eller en støvsuger (anvend fx afstøvningsbørsten til Miele støvsugere).

# Rengøring og vedligeholdelse

## Bagside - kompressor og metalgitter rengøres

Støvophobninger øger energiforbruget.

 Fare for beskadigelse på grund af forkert rengøring.

Ledninger eller andre komponenter kan blive revet af, knækket eller beskadiget.

Rengør forsigtigt kompressoren og metalgitteret.

Kompressoren og metalgitteret (varmeveksler) på bagsiden af køle-/fryseskabet skal støves af mindst en gang om året.

## Tætningslisten i døren rengøres

Hvis tætningslisten i døren er beskadiget eller gledet ud af noten, lukker døren muligvis ikke rigtigt, og køleeffekten reduceres. Der dannes kondensvand indvendigt i køle-/fryseskabet, og der kan opstå tilisning. Sørg for, at tætningslisten i døren ikke beskadiges, og at den ikke rutsjer ud af noten.

 Fare for beskadigelse på grund af forkert rengøring.

Tætningslisten i døren kan blive porøs efter behandling med olie eller fedtstof.

Kom ikke olie eller fedtstof på tætningslisten i døren.

- Tætningslisten i døren skal rengøres med jævne mellemrum og kun med rent vand. Tør den derefter grundigt af med en tør klud.

## Køle-/fryseskabet tages i brug efter rengøringen

- Sæt alle delene tilbage i køle-/fryseskabet.
- Tilslut strøm til køle-/fryseskabet igen, og tænd det.
- Kobl Superfrost-funktionen til et stykke tid, så frysezonen hurtigt bliver kold.
- Læg madvarerne ind i kølezonen, og luk døren.
- Skub fryseskufferne med frysevarerne ind i frysezonen, og luk døren.
- Slå Superfrost-funktionen fra, når en konstant frysezonetemperatur på min.  $-18^{\circ}\text{C}$  er nået.

## Lugtfiler udskiftes

Lugtfileret med holder KKF-FF (Active AirClean) kan købes som ekstra tilbehør (se afsnittet Beskrivelse af køle-/fryseskabet - Tilbehør)

Udskift lugtfilterene i holderen ca. hver 6. måned.

Lugtfiltre KKF-RF til udskiftning kan købes ved telefonisk henvendelse til vores kundecenter (tlf.nr. findes på omslaget), hos Miele forhandlere eller via vores hjemmeside.

**Tip:** Lugtfilterholderen kan rengøres i opvaskemaskine.

- Træk lugtfilterholderen af hylden ved at trække opad.

De isatte lugtfiltere må ikke berøre bagvæggen i kølezonen, da de pga. fugtigheden kan klæbe fast til denne. Anbring de nye lugtfiltere så dybt i holderen, at de ikke stikker op af holderen.

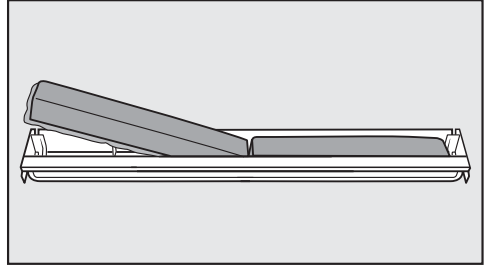

- Tag de to lugtfiltere ud, og sæt de nye filtere i med den omkransende kant nedad i holderen.

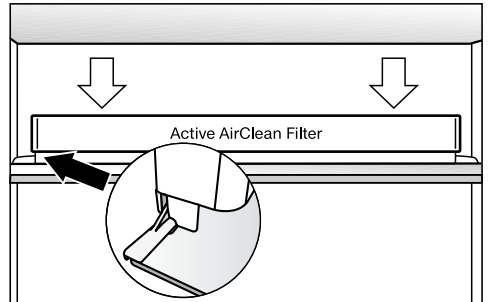

- Sæt holderen midt på den ønskede hylde bageste stopkant, og sørg for, at den sidder fast der.

## Småfejl udbedres

De fleste funktionsforstyrrelser og fejl, der måtte opstå i den daglige drift, vil man selv kunne afhjælpe. I mange tilfælde kan man spare tid og penge, da det ikke er nødvendigt at tilkalde Miele Service.

Nedenstående oversigt kan være en hjælp, når årsagen til en fejl skal findes, og fejlen skal afhjælpes.

Undlad så vidt muligt at åbne køle-/fryseskabet, indtil fejlen er udbedret, for at undgå unødigt køletab.



Fejl	Årsag og udbedring
<b>Køle-/fryseskabet køler ikke, og lyset tændes ikke, når døren åbnes.</b>	Køle-/fryseskabet er ikke tændt. ■ Tænd køle-/fryseskabet.
	Stikket sidder ikke rigtigt i stikkontakten. ■ Sæt stikket i stikkontakten.
	Sikringen i installationen er udløst. Køle-/fryseskabet, spændingsforsyningen eller et andet produkt kan være defekt. ■ Kontakt en elinstallatør eller Miele Service.
<b>Kompressoren kobler stadig hyppigere til og kører i længere tid, så temperaturen i køle-/fryseskabet er for lav.</b>	Ventilationsåbningerne/-arealerne er tildækkede eller støvede. ■ Ventilationsåbningerne/-arealerne må ikke tildækkes. ■ Rengør ventilationsåbningerne regelmæssigt for støv.
	Dørene i køle-/fryseskabet er blevet åbnet ofte, eller der er lagt store mængder friske madvarer i kølezonen eller til indfrysning i frysezonen. ■ Dørene bør kun åbnes, når det er nødvendigt, og da i så kort tid som muligt.
	Den rigtige temperatur indstilles automatisk igen efter nogen tid.

Fejl	Årsag og udbedring
	<p>Dørene er ikke lukket rigtigt. Der kan allerede have dannet sig et tykt lag is i fryseskabet.</p> <ul style="list-style-type: none"> <li>■ Luk dørene.</li> </ul> <p>Den rigtige temperatur indstilles automatisk igen efter nogen tid.</p> <p>Hvis der allerede har dannet sig et tykt lag is, reduceres køleeffekten, hvorved energiforbruget stiger.</p> <ul style="list-style-type: none"> <li>■ Afrim køle-/fryseskabet, og gør det rent.</li> </ul> <p>Rumtemperaturen er for høj. Jo højere rumtemperaturen er, desto længere tid kører kompressoren.</p> <ul style="list-style-type: none"> <li>■ Se venligst vejledningen i afsnittet Opstillingsanvisning - Opstillingssted.</li> </ul> <p>Temperaturen i køle-/fryseskabet er indstillet for lavt.</p> <ul style="list-style-type: none"> <li>■ Korriger temperaturindstillingen.</li> </ul> <p>Der er lagt mange madvarer til indfrysning på en gang.</p> <ul style="list-style-type: none"> <li>■ Se venligst vejledningen i afsnittet Frysning og opbevaring.</li> </ul> <p>Superfrost-funktionen er stadig tilkoblet.</p> <ul style="list-style-type: none"> <li>■ For at spare energi kan man selv frakoble Superfrost tidligere.</li> </ul>
<p><b>Kompressoren kobler sjældnere til og kører i kortere tid, og temperaturen i køle-/fryseskabet stiger.</b></p>	<p>Dette er ingen fejl. Den indstillede temperatur er for høj.</p> <ul style="list-style-type: none"> <li>■ Korriger temperaturindstillingen.</li> <li>■ Kontroller temperaturen igen efter 24 timer.</li> </ul> <p>Frysevarerne begynder at tø op.</p> <p>Rumtemperaturen er lavere end den, køle-/fryseskabet er beregnet til.</p> <p>Kompressoren kobler sjældnere til, når rumtemperaturen er for lav. Derfor kan det blive for varmt i frysezone.</p> <ul style="list-style-type: none"> <li>■ Se venligst vejledningen i afsnittet Opstillingsanvisning - Opstillingssted.</li> <li>■ Øg rumtemperaturen.</li> </ul>

## Småfejl udbedres



Fejl	Årsag og udbedring
<b>Kompressoren kører hele tiden.</b>	Dette er ingen fejl. For at spare energi skifter kompressoren til et lavere omdrejningstal, når der ikke er behov for så meget køling. Kompressoren kører derfor i længere tid.
<b>Tætningslisten i døren er beskadiget eller skal udskiftes.</b>	Tætningslisten kan udskiftes uden værktøj. ■ Udskift tætningslisten i døren. Den kan købes i faghandlen eller ved telefonisk henvendelse til vores kundecenter (tlf. nr. findes på omslaget).
<b>Køle-/fryseskabet er tilsat, eller der har dannet sig kondensvand indvendigt i skabet.</b>	Tætningslisten i døren er gledet ud af noten. ■ Kontroller, om tætningslisten sidder rigtigt i noten.
	Tætningslisten i døren er beskadiget. ■ Kontroller, om tætningslisten i døren er beskadiget.

## Meldinger i displayet

Melding	Årsag og udbedring
I displayet blinker alarmsymbolet  og temperaturvisningen.	<p><b>Temperaturalarmen</b> er blevet aktiveret (se også afsnittet Temperatur- og døralarm): Frysezonen er for varm eller for kold i forhold til den indstillede temperatur.</p> <p>Årsager hertil kan fx være:</p> <ul style="list-style-type: none"> <li>– Døren er blevet åbnet ofte.</li> <li>– Der er lagt en stor mængde madvarer ind til indfrysning, uden at Superfrost er tilkoblet.</li> <li>– Der har været en længere strømafbrydelse.</li> </ul> <p>■ Afhjælp alarmtilstanden.</p> <p>Når alarmtilstanden er slut, slukker alarmsymbolet .</p> <p>■ Kontroller afhængig af temperaturen, om madvarerne er tøet let eller helt op. Hvis det er tilfældet, skal madvarerne forarbejdes (koges eller steges), inden de fryses ned igen.</p>
Displayet viser <i>F0</i> til <i>F9</i> .	<p>Der foreligger en fejl.</p> <p>■ Kontakt Miele Service.</p>
Symbolet  lyser i displayet, og køle-/fryseskabet køler ikke, men det kan betjenes, og lyset i det fungerer.	<p>Udstillingsprogrammet er aktiveret. Dette kan anvendes af forhandlere til at præsentere køle-/fryseskabet, uden at kølingen er tilkoblet. Denne indstilling er ikke beregnet til private husholdninger.</p> <p>■ Vejledning i frakobling af udstillingsprogrammet kan indhentes hos Miele Service.</p>

# Småfejl udbedres

## Lyset fungerer ikke

Fejl	Årsag og udbedring
<b>Lyset fungerer ikke.</b>	<p>Køle-/fryseskabet eller kølezonen er ikke tændt.</p> <ul style="list-style-type: none"><li>■ Tænd køle-/fryseskabet eller kølezonen.</li></ul>
	<p><b>Sabbat-mode</b> er tilkoblet: Displayet er mørkt, og køle-/fryseskabet køler.</p> <ul style="list-style-type: none"><li>■ Tryk kortvarigt på Superfrost-tasten for at forlade sabbat-mode.</li></ul> <p>Derefter vises temperaturen i displayet, og lyset tænder (se afsnittet Yderligere indstillinger - Sabbat-mode til-/frakobles).</p>
	<p>Hvis døren har stået åben i ca. 15 min., slukker lyset automatisk på grund af overopvarmning. Hvis dette ikke var årsagen, foreligger der en fejl.</p>
	<div data-bbox="404 671 1038 903" style="border: 1px solid gray; padding: 5px;"><p> Fare for elektrisk stød på grund af fritliggende ledninger.</p><p>Hvis lysafdækningen tages af, kan man komme i berøring med strømførende dele.</p><p>Fjern ikke lysafdækningen. LED-lyset bør kun repareres eller udskiftes af Miele Service.</p></div> <div data-bbox="404 903 1038 1134" style="border: 1px solid gray; padding: 5px;"><p> Risiko for at komme til skade på LED-lys!</p><p>Lyset svarer til risikogruppe RG 2. Hvis afdækningen er defekt, kan det skade øjnene.</p><p>Kig ikke direkte på lyset med optiske instrumenter (en lup eller lignende), hvis lysafdækningen er beskadiget.</p></div> <ul style="list-style-type: none"><li>■ Kontakt Miele Service.</li></ul>



### Generelle problemer med køle-/fryseskabet

Fejl	Årsag og udbedring
<b>Døren til frysezonen kan ikke åbnes flere gange efter hinanden.</b>	Dette er ingen fejl. På grund af sugevirkningen kan døren først åbnes igen efter ca. 1 min. uden anvendelse af magt.
<b>Frysevarerne er frosset fast.</b>	Emballagen var ikke tør ved ilægning af madvarerne. ■ Løsn frysevarerne med en stump genstand, fx skaftet af en ske.
<b>Køle-/fryseskabet føles varmt på ydersiderne.</b>	Dette er ingen fejl. Den varme, der opstår ved kuldefrembringelsen, udnyttes til at undgå tildugning.

## Støjårsager

Normale lyde	Hvordan opstår de?
<b>Brrrrr ...</b>	Brummelyde kommer fra motoren (kompressoren). Lyden kan kortvarigt være noget højere, når motoren starter.
<b>Blub, blub ...</b>	Boble-, klukke-, risle- og snurrelyde kommer fra kølemidlet, der flyder gennem rørene.
<b>Klik ...</b>	Klikkelyde høres, når termostaten kobler motoren til eller fra.
<b>Sssrrrrr ...</b>	En let susen kan opstå på grund af luftstrømningen inde i skabet.
<b>Knæk ...</b>	Knæklyde forekommer, når køle-/fryseskabets materiale udvider sig.

Husk på, at motor- og strømningsslyde i kølesystemet ikke kan undgås!

Lyde	Årsag og udbedring
<b>Klapren, raslen, klirren</b>	Køle-/fryseskabet står ujævnt. Juster køle-/fryseskabet med et vaterpas ved hjælp af de indstillelige ben, eller læg noget under.
	Køle-/fryseskabet berører et køkkenskab eller andre produkter. Ryk dem fra hinanden.
	Skuffer, kurve eller hylder sidder ustabilt eller i klemme: Kontroler de udtagelige dele, og anbring dem eventuelt anderledes.
	Flasker eller beholdere berører hinanden. Ryk disse lidt fra hinanden.
	Transportledningsholderen hænger stadig på køle-/fryseskabets bagvæg. Fjern den.

### Kontakt i tilfælde af fejl

Kontakt forhandleren eller Miele Kundecenter, hvis det ikke er muligt selv at udbedre fejlen.

Telefonnummeret til Miele Kundecenter fremgår af omslaget til denne dokumentation.

Model og fabrikationsnummer bedes oplyst ved henvendelse til Miele Kundecenter. Begge oplysninger findes på typeskiltet.

Typeskiltet sidder inde i køle-/fryseskabet.

### Miele Service

- Service inden for kort tid
- Lokale Miele-serviceteknikere i landsdækkende servicenet
- Teknikerne er specialuddannede i Mieles produkter
- Centralt dirigerede servicevogne
- Stor reservedelsbeholdning i servicevognen
- Originale Miele-reservedele
- 24 måneders garanti på alle fabriksnye Miele-produkter, -reservedele og reparationer
- Garanteret levering af reservedele i mange år efter at produktet er taget ud af salgsprogrammet

### Reparationservice

Får du brug for reparationservice, klarer vi det hurtigt med egen serviceafdeling. Vi har over hele landet mere end 60 lokalt boende serviceteknikere og er derfor altid tæt på kunderne. Ventetiden på at få besøg af en servicetekniker er normalt kun ganske få dage, så dit produkt hurtigt er klar til brug igen. Dette kan vi gøre i kraft af vores store stab af serviceteknikere, som kører i centralt dirigerede servicevogne.

Teknikeren medbringer en stor mængde originale Miele-reservedele i sin servicevogn. Dette bevirker, at langt de fleste reparationer klares med det samme uden yderligere servicebesøg.

Rygraden i god service er dygtige serviceteknikere. Alle vores teknikere har en relevant faglig håndværksmæssig uddannelse, og denne suppleres løbende med Miele's egen uddannelse i drift, vedligeholdelse og reparation af vores produkter. Du kan derfor også altid få råd og vejledning om produkternes drift og vedligeholdelse.

### Servicebestilling

Bestilling af servicebesøg kan foretages hos Miele Kundecenter:

- [info@miele.dk](mailto:info@miele.dk)
- tlf. 43 27 13 10, hverdage ml. kl. 8:00 og kl. 16:00 (fredag 15:30)

### Miele's garanti

De efterfølgende bestemmelser om garanti omfatter udelukkende fabriksnye produkter. Garantien er gældende 24 mdr. fra købsdato, når der forevises kvittering, regning eller tilsvarende, hvoraf købsdato fremgår. Funktionssvigt på produkterne, der skyldes installationsmæssige forhold, dækkes ikke af garantien. Garantien indskrænker ikke købers rettigheder if. lovgivningen over for Miele.

#### Miele's garanti omfatter:

Fabriksnye produkter beregnet til private husholdninger og anvendt til rette formål. Fabrikations- og materialefejl, såfremt disse fejl konstateres under produktets normale brug.

For mindre øer, hvor færgetransport er påkrævet, Grønland og Færøerne gælder dog særlige bestemmelser.

#### Miele's garanti indebærer:

For store produkter betaler Miele alle udgifter til reservedele, arbejds løn og rejseudgifter for teknikker. Såfremt Miele skønner det nødvendigt, at produktet sendes til et Miele værksted, betaler Miele alle fragtudgifter hertil. For små produkter betaler Miele alle udgifter til reservedele og arbejds løn, hvorimod fremsendelse af produktet sker for købers regning og risiko. Efter udbedring af fejlen sker returnering af produktet for Miele's regning og risiko. Dele udskiftet ved en sådan reparation tilhører Miele.

### **Mieles garanti omfatter ikke:**

- Fejl eller skader opstået direkte eller indirekte som følge af overlast, fejlbehandling, misbrug, skødesløs behandling, mangelfuld vedligeholdelse, fejlagtig indbygning, opstilling og tilslutning, spændingsvariationer og elektriske forstyrrelser eller ved reparation udført af andre end de af Miele autoriserede teknikere.
- Fejl eller skader opstået som følge af erhvervmæssig eller anden brug af produkter, der er beregnet til private husholdninger.
- Erstatning for eventuelle følgeskader, herunder skader på andre genstande, driftstab etc., medmindre andet er lovmæssigt fastlagt.

### **Uberettiget tilkaldelse af Miele Service:**

Inden Miele Service tilkaldes, kontrolleres de fejlmuligheder, det er muligt selv at udbedre. Såfremt kravet om udbedring er uberettiget, eksempelvis hvis produktets svigt skyldes en defekt sikring eller et defekt afløb, påhviler det kunden selv at betale de omkostninger, der er forbundet med at have tilkaldt service.

### **Transportskader:**

Skulle produktet have fået en transportskade under en transport, som køber selv har sørget for, rettes omgående henvendelse til den forhandler, hvor produktet er købt.

### **Lov om køb:**

Bestemmelserne vedrørende garanti er gældende fra ikrafttrædelse af Lov om køb år 2002. Garantien fratager ikke køber adgang til at gøre et eventuelt ansvar efter købeloven gældende over for den forhandler, hvor produktet er købt. Henvendelse til Miele A/S virker samtidig som reklamation over for forhandleren.

### **Indberetning:**

Ønskes fejlen ikke afhjulpnet omgående, skal eventuelle krav i henhold til Mieles garanti sammen med den fornødne dokumentation for købsdato være indsendt skriftligt inden garantiens udløb til

Miele A/S

Erhvervsvej 2, Postboks 1371

DK - 2600 Glostrup.

## Eltilslutning

---

Køle-/fryseskabet leveres med et stik godkendt i EU, som dog ikke må anvendes i en dansk installation, da køle-/fryseskabet derved ikke jordforbindes iht. Stærkstrømsbekendtgørelsen. Udskiftning til dansk stik skal foretages af en uddannet fagmand. Alternativt kan der anvendes en adapter til overgang mellem Schuko-stikprop og dansk jordingsystem. En sådan kan købes ved telefonisk henvendelse til vores kunde-center (tlf.nr. findes på omslaget).

Sikring: Min. 10 A.

Køle-/fryseskabet må kun tilsluttes et reglementeret installeret elnet. Den elektriske montering skal foretages i henhold til Stærkstrømsbekendtgørelsen af en uddannet fagmand.

Stikkontakten skal være let tilgængelig og skal så vidt muligt ikke være anbragt bag køle-/fryseskabet.

Hvis stikkontakten ikke længere er tilgængelig efter indbygningen, skal produktet kunne afbrydes på gruppeafbryderen. Ved gruppeafbryder forstås kontakt med en kontaktåbning på mindst 3 mm, herunder LS-kontakter, sikringer og relæer (EN 60335).

Netstikket og ledningen må ikke berøre køle-/fryseskabets bagside, da de ellers kan blive beskadiget af køle-/fryseskabets vibrationer. Dette kan forårsage kortslutning.

Heller ikke andre produkter bør tilsluttes ved hjælp af stikkontakter i området bag dette køle-/fryseskab.

Tilslutning må ikke ske ved hjælp af en forlængerledning, da en sådan ikke giver den fornødne sikkerhed (risiko for overophedning).

Køle-/fryseskabet må ikke tilsluttes en særskilt, lokal strømforsyning, fx **solarstrøm** med vekselretter.

Ellers kan det føre til sikkerhedsafbrydelse på grund af spidsbelastning, når køle-/fryseskabet tændes. Elektronikken kan blive beskadiget. Køle-/fryseskabet må heller ikke bruges i forbindelse med såkaldte **energisparestik**, da strømforsyningen til køle-/fryseskabet kan blive reduceret, og det derved kan blive for varmt.

Ledningen må kun udskiftes af en uddannet el-fagmand.

**Skal ekstrabeskyttes, jf. Stærkstrømsbekendtgørelsen**

 Fare for brand og beskadigelse på grund af varmeafgivende produkter.

Varmeafgivende produkter kan antændes og sætte ild til køle-/fryseskabet.

Stil ikke varmeafgivende produkter som fx mini-bageovne, dobbeltkogeplader eller toastere på køle-/fryseskabet.

 Risiko for brand og beskadigelse på grund af åbne flammer.

Åbne flammer kan sætte køle-/fryseskabet i brand.

Undgå åbne flammer, fx lys, i nærheden af køle-/fryseskabet.

## Side-by-side-opstilling

 Fare for beskadigelse på grund af kondensat på køle-/fryseskabets ydervægge.

Ved høj luftfugtighed kan der dannes kondensat på køle-/fryseskabets ydervægge, som kan medføre korrosion.

Opstil principielt ikke et køle-/fryseskab ved siden af andre modeller.

Dette køle-/fryseskab må aldrig opstilles side-by-side med andre modeller, da det ikke har integreret opvarmning i sidevæggene.

Spørg Miele-forhandleren, hvilke kombinationer dette køle-/fryseskab kan indgå i.

## Opstillingssted

Et tørt og godt ventileret rum er velegnet.

Vær ved opstilling af køle-/fryseskabet opmærksom på, at dets energiforbrug øges, hvis det opstilles lige ved siden af en radiator, et komfur, en ovn eller en anden varmekilde. Opstil det heller ikke ved et vindue, hvor det udsættes for direkte sol.

Jo højere rumtemperaturen er, desto længere tid kører kompressoren, og desto højere bliver energiforbruget.

Vær desuden opmærksom på følgende ved indbygning af køle-/fryseskabet:

- Stikkontakten skal være let tilgængelig og bør ikke være anbragt bag køle-/fryseskabet.
- Stikket og ledningen må ikke berøre køle-/fryseskabets bagside, da de ellers kan blive beskadiget af køle-/fryseskabets vibrationer.
- Heller ikke andre produkter bør tilsluttes ved hjælp af stikkontakter i området bag dette køle-/fryseskab.

# Opstillingsanvisning

 Fare for beskadigelse på grund af kondensat på køle-/fryseskabets ydervægge.

Ved høj luftfugtighed kan der dannes kondensat på køle-/fryseskabets ydervægge, som kan medføre korrosion.

For at forebygge dette anbefales det at opstille køle-/fryseskabet i et tørt og/eller luftconditioneret rum med tilstrækkelig ventilation.

Kontroller efter opstilling, at køle-/fryseskabets dør kan lukkes rigtigt, at de anførte ventilationsåbninger overholdes, og at køle-/fryseskabet er opstillet iht. anvisningerne.

## Klimaklasse

Køle-/fryseskabet er beregnet til en bestemt klimaklasse (rumtemperaturområde), hvis grænser skal overholdes. Klimaklassen er anført på typeskiltet inde i køle-/fryseskabet.

Klimaklasse	Rumtemperatur
SN	+10 til +32 °C
N	+16 til +32 °C
ST	+16 til +38 °C
T	+16 til +43 °C

En lavere rumtemperatur medfører, at kompressoren står stille i længere tid. Dette kan medføre højere temperaturer i køle-/fryseskabet og evt. deraf følgende skader!

## Ventilation

 Fare for brand og beskadigelse på grund af utilstrækkelig ventilation. Hvis køle-/fryseskabet ikke ventileres tilstrækkeligt, går kompressoren ofte i gang og kører i en længere periode. Dette medfører øget energiforbrug og højere kompressor-driftstemperatur, hvorved kompressoren kan blive beskadiget.

Sørg for tilstrækkelig ventilation omkring køle-/fryseskabet.

Overhold altid de angivne ventilationsåbninger-/arealer. Ventilationsåbningerne må ikke tildækkes eller lukkes.

Luften på bagsiden af køle-/fryseskabet opvarmes.



## Medfølgende vægafstandsholdere monteres

For at opnå det deklarerede energiforbrug og undgå, at der dannes kondensvand ved høj omgivelsestemperatur, skal vægafstandsholderne anvendes. Med de monterede vægafstandsholdere øges køle-/fryseskabets dybde med ca. 35 mm. Hvis vægafstandsholderne ikke anvendes, har dette ingen indflydelse på køle-/fryseskabets funktion. Dog øges energiforbruget en smule ved mindre vægafstand.

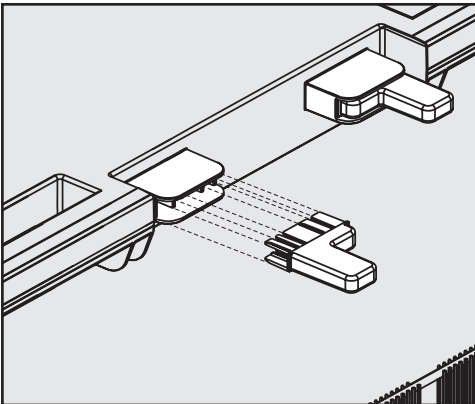

- Monter vægafstandsholderne mellem transportgrebene foroven på bagsiden af køle-/fryseskabet.

## Køle-/fryseskabet opstilles

⚠ Risiko for at komme til skade og for beskadigelse, hvis køle-/fryseskabet tippes.

Hvis køle-/fryseskabet opstilles af en enkelt person, er der fare for at komme til skade og for beskadigelse.

Sørg for at være to personer om at opstille køle-/fryseskabet.

⚠ Risiko for beskadigelse af gulvet. Hvis køle-/fryseskabet flyttes, kan det medføre skader på gulvet.

Flyt køle-/fryseskabet forsigtigt på sarte gulve for ikke at beskadige gulvet.

For at gøre det nemmere at opstille køle-/fryseskabet er det på bagsiden udstyret med transportgreb foroven og transportmeder forneden.

**Tip:** Køle-/fryseskabet skal være tomt, når det opstilles.

- Stil med det samme køle-/fryseskabet så tæt som muligt på det sted, hvor det skal opstilles.
- Tag tilslutningsledningen af køle-/fryseskabets bagside.
- Fjern først ledningsholderen fra køle-/fryseskabets bagside.
- Flyt forsigtigt køle-/fryseskabet til opstillingsstedet.
- Opstil køle-/fryseskabet med vægafstandsholderne (hvis monteret) eller med bagsiden helt op mod væggen.

# Opstillingsanvisning

## Køle-/fryseskabet justeres

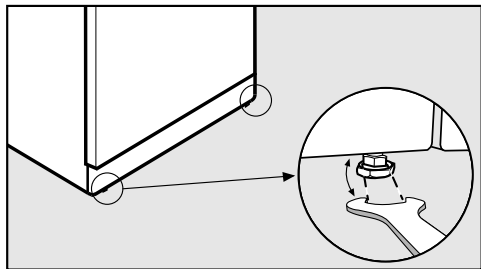

- Juster køle-/fryseskabet med de forreste indstillelige ben ved hjælp af den medfølgende gaffelnøgle.

## Døren understøttes

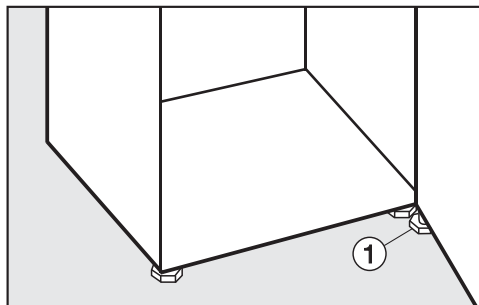

- Skru **under alle omstændigheder** det justerbare ben ① på det nederste hængselbeslag så langt ud med den medfølgende gaffelnøgle, at det støtter på gulvet. Drej herefter det justerbare ben yderligere  $\frac{1}{4}$  omdrejning ud.

## Køle-/fryseskabet indbygges i en køkkenrække

**⚠** Fare for brand og beskadigelse på grund af utilstrækkelig ventilation. Hvis køle-/fryseskabet ikke ventileres tilstrækkeligt, går kompressoren ofte i gang og kører i en længere periode. Dette medfører øget energiforbrug og højere kompressor-driftstemperatur, hvorved kompressoren kan blive beskadiget.

Sørg for tilstrækkelig ventilation omkring køle-/fryseskabet.

Overhold altid de angivne ventilationsåbninger-/arealer. Ventilationsåbningerne må ikke tildækkes eller lukkes.

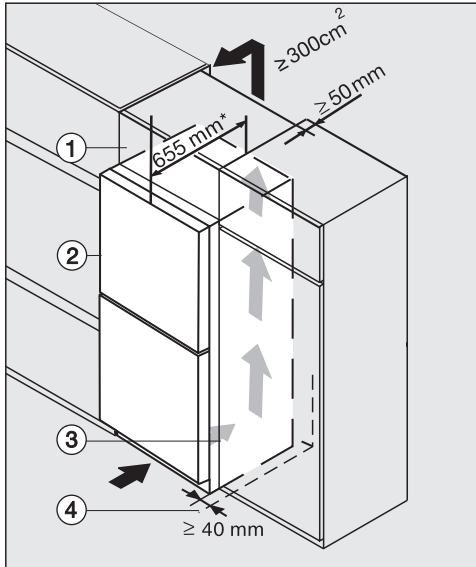

- ① Overskab
- ② Køle-/fryseskab
- ③ Køkkenskab
- ④ Væg

\* Når der er monteret vægafstandsholdere, øges køle-/fryseskabets dybde med ca. 35 mm.

Køle-/fryseskabet kan indbygges imellem alle typer køkkenmoduler og opstilles lige ved siden af køkkenskabet. I forhold til køkkenskabsfronten skal køle-/fryseskabets front rage min. 65 mm ud. Derved kan køle-/fryseskabets dør åbnes og lukkes uden problemer. For at tilpasse køle-/fryseskabet til køkkenmodulerne kan der anbringes et overskab ① oven over køle-/fryseskabet.

Ved opstilling af køle-/fryseskabet ved siden af en væg ④ skal der i hængselingssiden være en afstand mellem væggen ④ og køle-/fryseskabet ② på min. 40 mm.

Jo større ventilationsarealet er, desto mere energibesparende arbejder kompressoren.

- For at sikre tilstrækkelig ventilation skal der på bagsiden af køle-/fryseskabet være en udluftningskanal med en dybde på min. 50 mm i hele overskabets bredde.
- Ventilationsarealet under loftet skal være min. 300 cm<sup>2</sup>, så den opvarmede luft kan trænge uhindret ud.

# Opstillingsanvisning

## Mål

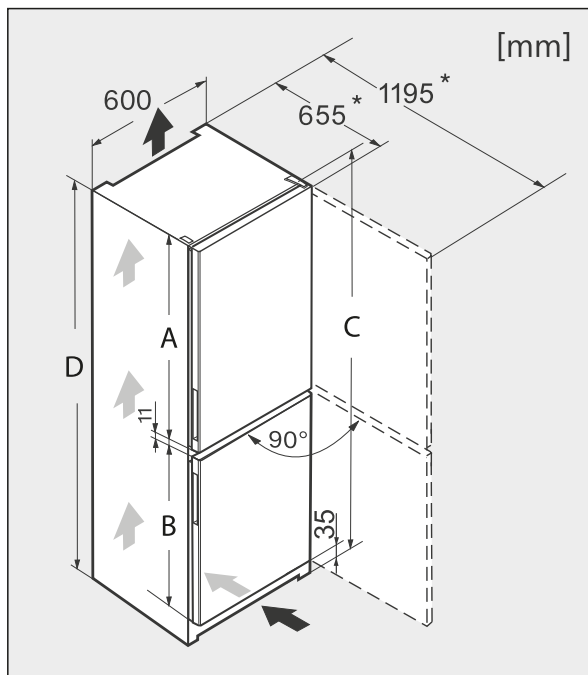

\* Mål uden monterede vægafstandsholdere. Hvis de medfølgende vægafstandsholdere anvendes, øges køle-/fryseskabets dybde med 35 mm.

	<b>A</b> [mm]	<b>B</b> [mm]	<b>C</b> [mm]	<b>D</b> [mm]
<b>KFN 28132 D ws</b>	1.051	750	1.861	1.850
<b>KFN 28132 D edt/cs</b>	1.051	750	1.861	1.850
<b>KFN 28133 D ws</b>	1.051	750	1.861	1.850
<b>KFN 28133 D edt/cs</b>	1.051	750	1.861	1.850
<b>KFN 29132 D ws</b>	1.201	750	2.011	2.000
<b>KFN 29132 D edt/cs</b>	1.201	750	2.011	2.000
<b>KFN 29133 D ws</b>	1.201	750	2.011	2.000
<b>KFN 29133 D edt/cs</b>	1.201	750	2.011	2.000
<b>KFN 29142 D ws</b>	1.201	750	2.011	2.000
<b>KFN 29142 D edt/cs</b>	1.201	750	2.011	2.000

## Hængslingssiden ændres

Køle-/fryseskabet leveres med hængsling i højre side. Hvis døren skal være hængslet i venstre side, skal hængslerne flyttes.

**⚠** Risiko for at komme til skade og for beskadigelse ved ændring af hængslingssiden.

Hvis ændring af hængslingssiden foretages af en enkelt person, er der større fare for at komme til skade og for beskadigelse.

Sørg for at være to personer om at ændre hængslingssiden.

Hvis tætningslisten i døren er beskadiget eller gledet ud af noten, lukker døren muligvis ikke rigtigt, og køleeffekten reduceres. Der dannes kondensvand indvendigt i køle-/fryseskabet, og der kan opstå tilisning. Sørg for, at tætningslisten i døren ikke beskadiges, og at den ikke rutsjer ud af noten.

### Ændring af hængslingssiden forberedes

Følgende værktøj er nødvendigt til ændring af hængslingssiden:

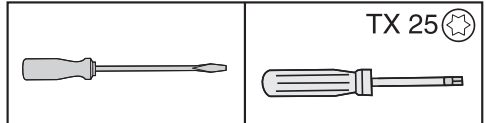

Følgende vedlagte værktøj skal bruges:

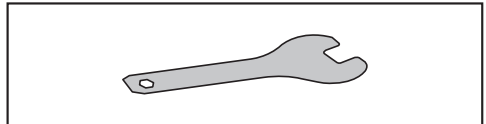

- Bred et egnet underlag ud på gulvet foran køle-/fryseskabet for at beskytte køle-/fryseskabets døre og gulvet mod beskadigelser ved ændring af hængslingssiden.
- Tag dørhyldeerne ud.

## Hængslingssiden ændres

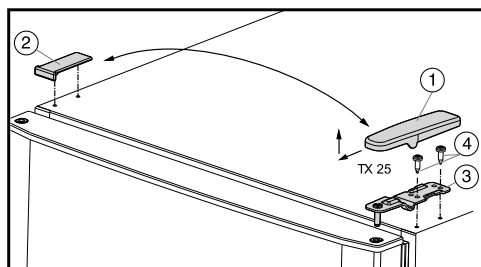

- Træk afdækningen ① fremefter, og løft den af.

- Løft afdækningen ② af.

⚠ Risiko for at komme til skade, når døren tages af!  
Når skrueerne i hængselbeslaget herefter fjernes, sidder døren ikke længere fast.  
Sørg for at holde døren godt fast.

- Løsn skrueerne ④, og tag hængselbeslaget ③ af.
- Løft den øverste dør af, og stil den til side.

- Åbn den nederste dør.

⚠ Risiko for at komme til skade, når døren tages af!  
Når skrueerne i hængselbeslaget herefter fjernes, sidder døren ikke længere fast.  
Sørg for at holde døren godt fast.

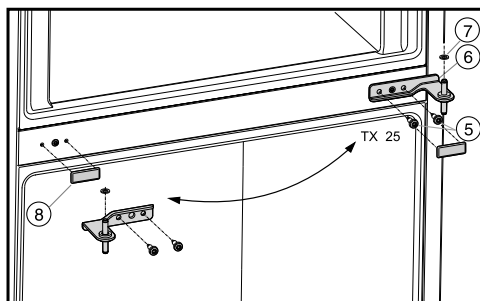

- Løsn skrueerne ⑤, og tag hængselbeslaget ⑥ af; træk det ud af den nederste dørs lejbøsning.
- Tag plastskiven ⑦ af.
- Løft den nederste dør af, og stil den til side.
- Træk afdækningen ⑧ forsigtigt af.
- Sæt afdækningen ⑧ på igen i modsatte side.

## Hængslingssiden ændres

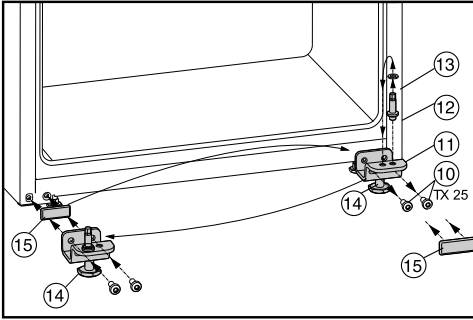

- Løsn skruerne ⑩, og tag det nederste hængselbeslag ⑪ af komplet med lejebolt ⑫, plastskive ⑬ og justerbart ben ⑭.
- Skru lejebolten ⑫ af komplet med plastskive ⑬, og skru den på igen i hængselbeslagets monteringshul i modsatte side.
- Træk afdækningen ⑮ forsigtigt af, og sæt den på igen i modsatte side.
- Skru det nederste hængselbeslag ⑪ på igen i modsatte side komplet med lejebolt ⑫, plastskive ⑬ og justerbart ben ⑭.
- Sæt den nederste dør på lejebolten ⑫ oppefra.
- Luk døren.
- Vend hængselbeslaget ⑥ 180°, og sæt det ind i lejebøsningen i den nederste dør. Vigtigt! Sørg for, at plastskiven ⑦ sættes på lejebolten igen.
- Skru hængselbeslaget ⑥ fast igen med skruerne ⑤.
- Sæt den øverste dør på lejebolten oppefra.
- Vend hængselbeslaget ③ 180°, og sæt det ind i lejebøsningen i den øverste dør.
- Skru hængselbeslaget fast igen med skruerne ④.
- Sæt afdækningen ① på udefra i modsatte side, så den går i hak.
- Sæt afdækningen ② på oppefra i modsatte side, så den går i hak.
- Skru det justerbare ben ⑭ i det nederste hængselbeslag så langt ud, at det støtter på gulvet.











Miele A/S  
Erhvervsvej 2  
2600 Glostrup  
[www.miele.dk](http://www.miele.dk)

<u>Afdeling:</u>	<u>Telefon:</u>	<u>E-mail:</u>
- Kundecenter	43 27 13 10	<a href="mailto:info@miele.dk">info@miele.dk</a>
- Reception	43 27 11 00	<a href="mailto:info@miele.dk">info@miele.dk</a>

Miele & Cie. KG  
Carl-Miele-Straße 29  
33332 Gütersloh  
Tyskland

KFN 28132 D ws, KFN 28132 D edt/cs, KFN 28133 D ws, KFN  
28133 D edt/cs, KFN 29132 D ws, KFN 29132 D edt/cs, KFN  
29133 D ws, KFN 29133 D edt/cs, KFN 29142 D ws, KFN  
29142 D edt/cs